

CMZAP.RU



ПРОИЗВОДСТВО / РЕГИОНЫ / ПАРТНЕРСТВО / ПРОЕКТЫ / КАТАЛОГ

ПРИЦЕПНАЯ ТЕХНИКА

КОРПОРАТИВНЫЙ
ЖУРНАЛ

№ **58**

ЧМЗАП
99064-100-01



ЧМЗАП
99064-042-ВУЗ-ПП4

ЧМЗАП
93853-038-БАК

sales@cmzap.ru

8-800-200-02-74

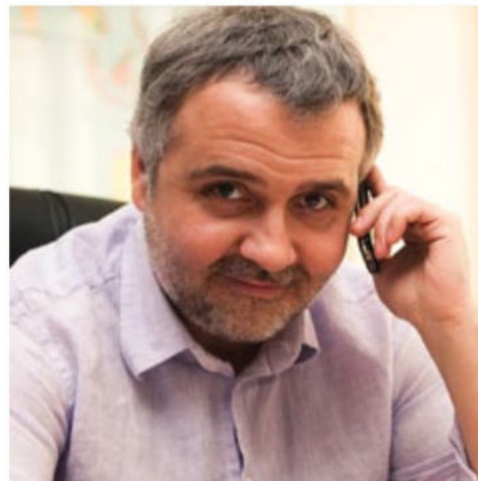

Председатель совета директоров
ПАО «Уралавтоприцеп»
Е. О. Андреев.



«ПРИЦЕПНАЯ ТЕХНИКА»

Март, 2022 №58

Учредитель: ООО «ЧМЗАП»

Издатель: ПАО «Уралавтоприцеп»

454038, г. Челябинск, ул. Хлебозаводская, д.5,

тел.8 800 200 02 74, www.cmzap.ru

Главный редактор: Бизяева Наталья

Журналист: Бизяева Наталья

Верстка: Журавлева Маргарита

В работе над выпуском принимали участие:

Рымарь В.Д., Винокурова П.В., Антонов В.В., Овсянникова А.А.,

Немкова Е.О., Карелин С.М.

Фотографии: Собственный фотоархив ПАО «Уралавтоприцеп»

Отдел рекламы: тел.:8(351)217-01-00

Журнал зарегистрирован в Роскомнадзоре, свидетельство ПИ № ФС 77-79452 от 02.11.2020 г.

Адрес редакции: 454038, г. Челябинск,

ул. Хлебозаводская, д.5

e-mail:sales@cmzap.ru

Тираж номера: 5 000 экз.

Отпечатано:

ООО ТИПОГРАФИЯ «ПОЛИГРАФ-ЦЕНТР»,

454006, г. Челябинск, ул.Могильниковая,95, пом.2

Тел. (351)72-98-297

Формат 210x297 мм

Тираж номера: 5 000 экз., заказ

Цена свободная 0+

Распространение: адресная рассылка

Электронная версия журнала: www.cmzap.ru

ПРИЦЕПНАЯ ТЕХНИКА

КОРПОРАТИВНЫЙ
ЖУРНАЛ

№ **58**

СОДЕРЖАНИЕ

ПРОИЗВОДСТВО

НОВИНКИ

Полуприцепы –контейнеровозы линейки ЧМЗАП 9911-053-ПЛ	4
Бортовой полуприцеп ЧМЗАП - 99064-031-П51-Т с осями ЧМЗАП	8

ПАРТНЕРСТВО

Развитие дилерской сети	
Наш партнер ООО «ГлобалТрак Сейлс»	12

НАШИ ПРОЕКТЫ И ПАМЯТНЫЕ ДАТЫ

Легендарный малыш ЧМЗАП-8358. 20 лет на службе	16
ПАО «Уралавтоприцеп» – участие в национальном проекте «Производительность труда»	20

КАТАЛОГ БАЗОВЫХ МОДЕЛЕЙ ПРИЦЕПНОЙ ТЕХНИКИ	22
--	----

Вопросы по технике, запчастям и условиям сотрудничества с ПАО «Уралавтоприцеп» вы можете задать по телефону или прислать на почту:

 **8-800-200-02-74**
(звонок по России бесплатный)

 **sales@cmzap.ru**





НОВИНКА

**НОВАЯ ЛИНЕЙКА ОБЛЕГЧЕННОЙ
ПРИЦЕПНОЙ ТЕХНИКИ
С ИНТЕГРАЛЬНОЙ ПОДВЕСКОЙ
ПОЛУПРИЦЕПЫ-КОНТЕЙНЕРОВОЗЫ*
ЛИНЕЙКИ ЧМЗАП-9911-053-ПЛ**

*Полуприцепы-контейнеровозы предназначены для транспортировки морских и железнодорожных контейнеров, цистерн контейнерного типа, модульных домов, бытовок.

ГРУЗОПОДЪЕМНОСТЬ 32,5 Т.

В марте увидит свет новая модель полуприцепов-контейнеровозов ЧМЗАП-9911-053-ПЛС2-01 из линейки облегчённой магистральной техники серии ЧМЗАП-9911-053-ПЛ.

В номере № 57 мы подробно рассказали о серии облегчённых полуприцепов ПЛБ из семейства ПЛ, об их способности перевозить достаточно тяжёлые грузы (до 32,5 тонн) при собственной массе полуприцепа всего 5,5 тонн.

Главным преимуществом новой серии ПЛС, в том числе новой модели контейнеровоза ЧМЗАП-9911-053-ПЛС2-01, перед серией ПЛБ является использование в конструкции интегральной пневматической подвески.

Таблица 1

ВАРИАНТЫ КОМПЛЕКТАЦИЙ ЛИНЕЙКИ ЧМЗАП-9911-053-ПЛ

Комплектация	Оси /подвеска	Первая подъёмная ось	Тормозные механизмы	Смарт борд/ система помощи при трогании	Масса расчётная, кг
ЧМЗАП-9911.000000.053-ПЛ	ЧМЗАП/ЧМЗАП	-	Барабанные	-	5500
ЧМЗАП-9911.000000.053-ПЛБ	BPW*/ЧМЗАП	-	Барабанные	-	5500
ЧМЗАП-9911.000000.053-ПЛ-01	ЧМЗАП/ЧМЗАП	+	Барабанные	+	5550
ЧМЗАП-9911.000000.053-ПЛБ-01	BPW*/ЧМЗАП	+	Барабанные	+	5550
ЧМЗАП 9911.000000.053-ПЛС/ПЛС1	SAF*/SAF* Intra	-	Барабанные	-	5500
ЧМЗАП-9911.000000.053-ПЛС-01/ПЛС1-01	SAF*/SAF* Intra	+	Барабанные	+	5550
ЧМЗАП-9911.000000.053-ПЛС2	SAF*/SAF Intra	-	Дисковые	-	5500
ЧМЗАП-9911.000000.053-ПЛС2-01	SAF*/SAF* Intra	+	Дисковые	+	5550

*В рамках политики импортозамещения комплектующие фирм BPW, SAF планируется заменить собственными комплектующими завода ЧМЗАП.

Установка интегральной пневматической подвески позволяет эксплуатировать прицепную технику в более тяжелых дорожных условиях. Отличительной особенностью систем интегральной подвески является неразъемное прочное соединение рычага и балки оси, не требующее обслуживания. При такой схеме крепления отсутствуют дополнительные крепежные элементы, требующие периодической протяжки и контроля. Расположение амортизатора обеспечивает его защиту от попадания камней и другого дорожного мусора. Простота в обслуживании данной подвески позволяет экономить время и материальные ресурсы потребителей.

В конце 2021 года конструкторский отдел ПАО «Уралавтоприцеп» разработал собственную интегральную подвеску, не уступающую по своим техническим характеристикам аналогам иностранных производителей. В ближайшее время фирменная подвеска ЧМЗАП выйдет на рынок, будет устанавливаться на магистральных полуприцепах, полуприцепах-контейнеровозах производства ПАО «Уралавтоприцеп».

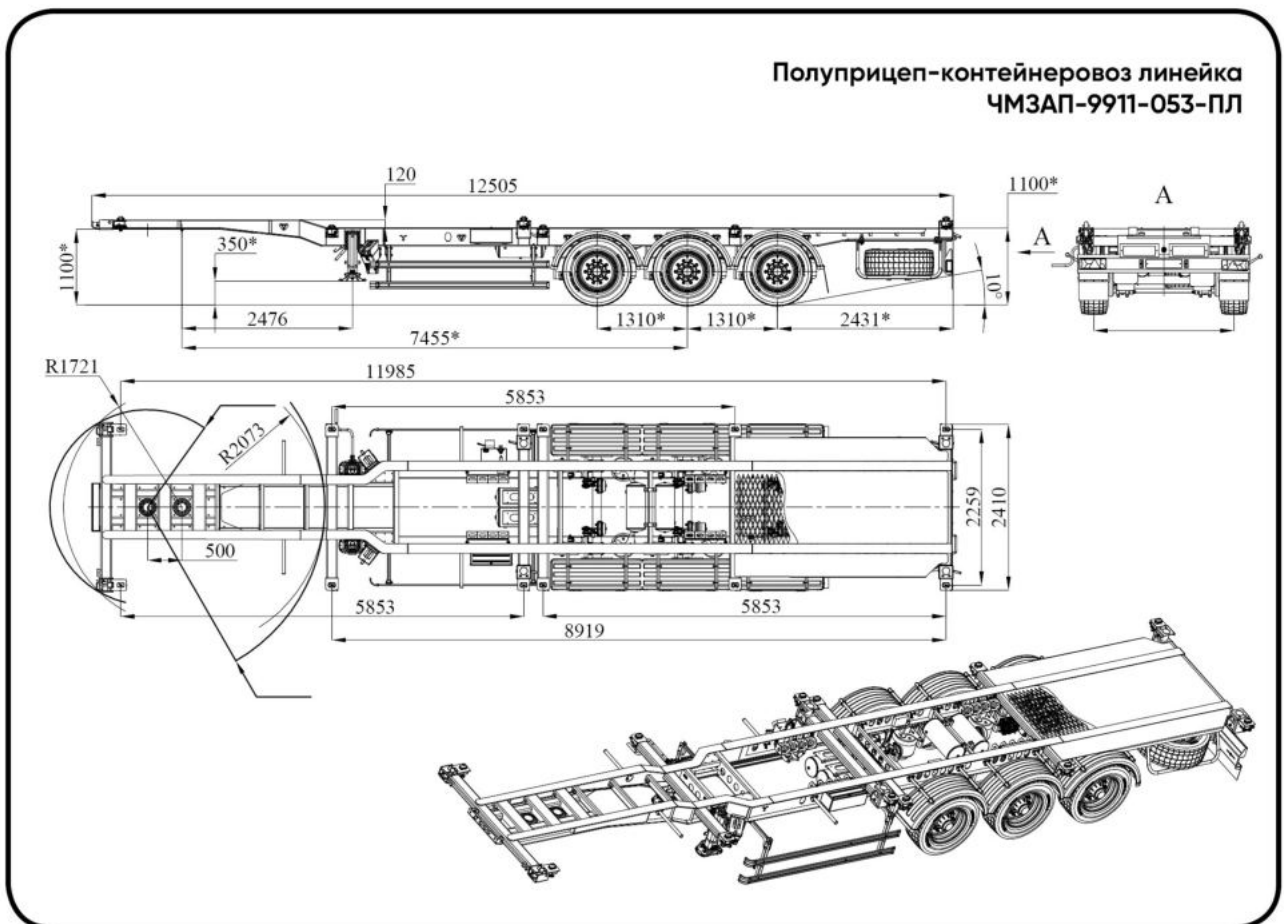

В таблицах №№ 1, 2 представлены основные технические характеристики и возможные варианты комплектаций полуприцепов линейки ЧМЗАП-9911-053-ПЛ. Отличиями полуприцепов-контейнеровозов друг от друга являются: оси/подвеска (ЧМЗАП, BPW2, SAF2), первая ось (подъемная /неподъемная), тормозные механизмы (барабанные/дисковые), наличие или отсутствие смарт борда.

Таблица 2

ОСНОВНЫЕ ТЕХНИЧЕСКИЕ ХАРАКТЕРИСТИКИ ПОЛУПРИЦЕПОВ-КОНТЕЙНЕРОВОЗОВ ЛИНЕЙКИ ЧМЗАП-9911-053-ПЛ

ЧМЗАП-9911-053-ПЛ	ПЛ/ПЛБ/ПЛС/ПЛС2/ПЛС2	-01	Конфигурации перевозимых контейнеров
Масса перевозимого груза, не более, кг	32 500	32 500	1x20`DC или 1x20`HC 2x20`DC 1x20`DC + 1x20`HC 1x30`DC или 1x30`HC 1x40`DC или 1x40`HC Tunnel
Полная масса полуприцепа, не более, кг	38 00	38 050	
Масса снаряжённого полуприцепа, кг	см.таблицу	см.таблицу	
Нагрузка на ССУ, кгс	11 000	11 050	
Нагрузка на дорогу через шины, кгс	27 000	27 000	
Количество колёс, шт	6+1		
Шина	385/55 R22.5 160J		
Подвеска	Пневматическая		
Максимальная скорость, км/час	90		
Электрооборудование с LED фонарями	взрывобезопасное исполнение		
Настил на задней части			
Тормозная система с EBS*			
Тормозные камеры с энергоаккумуляторами			



НОВИНКА

**БОРТОВОЙ ПОЛУПРИЦЕП
ЧМЗАП-99064-031-П51-Т
С ОСЯМИ СОБСТВЕННОГО
ПРОИЗВОДСТВА ЧМЗАП
И ВСТАВНЫМИ ОБРЕЗИНЕННЫМИ КОНИКАМИ**

ГРУЗОПОДЪЕМНОСТЬ 27 Т.

БОРТОВОЙ-ПОЛУПРИЦЕП ЧМЗАП-99064-031-П51-Т

ОСНАЩЕН:

- пневматической подвеской и осями собственного производства ЧМЗАП, что делает выпуск продукции, не зависящим от иностранных поставщиков. Съёмные стойки и откидные борта упрощают погрузочно-разгрузочные работы. Кроме того, их снятие даёт возможность перевозить грузы, выходящие за пределы платформы. Передний борт-ограждение надёжно защищает кабину тягача от перемещения грузов. Полуприцеп оснащён вездеходными, всесезонными шинами 385/65R22,5. Номинальное давление в шинах составляет 9,2 кг/см². По заказу полуприцеп может быть оборудован системой контроля давления воздуха в шинах. Шкворень размером 2,0 дюйма (50,8 мм) имеет два положения. Регулировка положения шкворня определяется положением центра тяжести перевозимого груза.

ГЛАВНЫЕ ПРЕИМУЩЕСТВА БОРТОВОГО ПОЛУПРИЦЕПА ЧМЗАП-99064-031-П51-Т:

- прочная и надёжная рама, полностью выполненная из конструкционной, стали 09Г2С;
- пневматическая рабочая тормозная система;
- вторая ось оснащена датчиком АБС, что позволяет сократить тормозной путь, чётко распределить тормозные усилия между тягачом и полуприцепом, снизить износ тормозов и покрышек, а также увеличить устойчивость во время движения;
- стояночная тормозная система оснащена энергоаккумуляторами;
- на всех колёсах установлен тормозной механизм барабанного типа, он обеспечивает минимальное попадание влаги и пыли при неблагоприятных дорожных условиях, что позволяет уменьшить износ колодок;
- обновлены увязочные петли, они удобно утапливаются в боковые поверхности рамы и гарантируют надёжную фиксацию груза во время перевозки.

Бортовые полуприцепы принято считать рабочими лошадками в семействе прицепной техники. Они являются надёжными помощниками в процессе перемещения грузов, позволяют осуществлять грузоперевозку быстро и качественно. Ежедневно они преодолевают огромные расстояния, проходят сложные участки пути, обеспечивая высокую сохранность грузов.

В арсенале ПАО «Уралавтоприцеп» более 35 моделей магистральных бортовых полуприцепов. Большое число моделей позволяет легко подобрать подходящий полуприцеп для решения каждой конкретной задачи.

Новая модель – трёхосный бортовой полуприцеп ЧМЗАП-99064-031-П51-Т – предназначена для перевозки различных мелкоштучных грузов массой до 27 тонн, сортамента труб, свай и других строительных материалов по дорогам общего пользования.

Индивидуальные технические характеристики трёхосного бортового полуприцепа ЧМЗАП-99064-031-П51-Т: грузоподъёмность 27 тонн, масса снаряжённого полуприцепа 8,3 тонны, нагрузка на ССУ тягача – 11000 кгс, нагрузка на дорогу через шины – 24300 кгс. Модель имеет односкатную ошиновку (6 колёс плюс одно запасное), позволяющую увеличить показатели проходимости.

ГАБАРИТНЫЕ РАЗМЕРЫ ПОЛУПРИЦЕПА:

- длина площадки – **13,575 М,**
- ширина – **2,47 М,**
- погрузочная высота – **1,3 м,**

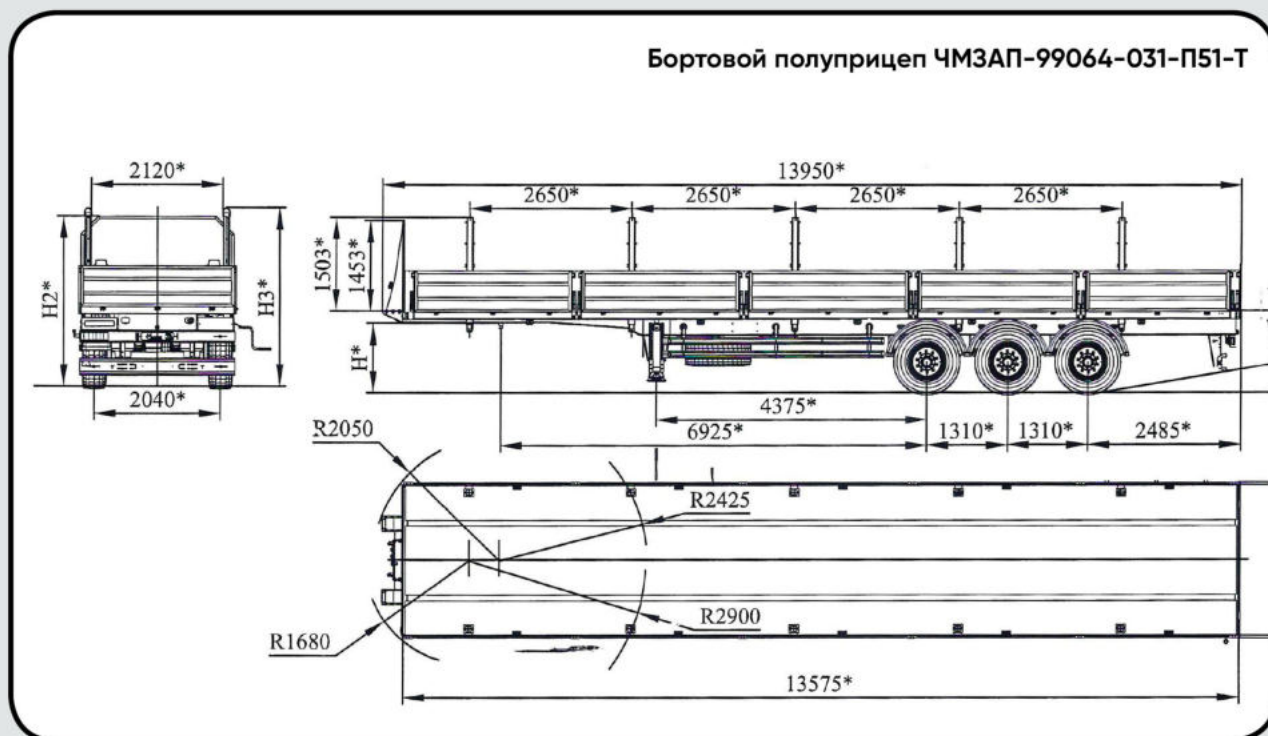



Держатель запасного колеса
с червячным редуктором



Инструментальный
ящик

Бортовой полуприцеп ЧМЗАП-99064-031-П51-Т с осями собственного производства ЧМЗАП

Новацией в конструкции полуприцепа является использование вставных обрешиненных коников, которые обеспечивают большую сохранность груза при движении транспортного средства.

Полуприцеп прошёл заключительные испытания и соответствует всем современным технологическим стандартам.

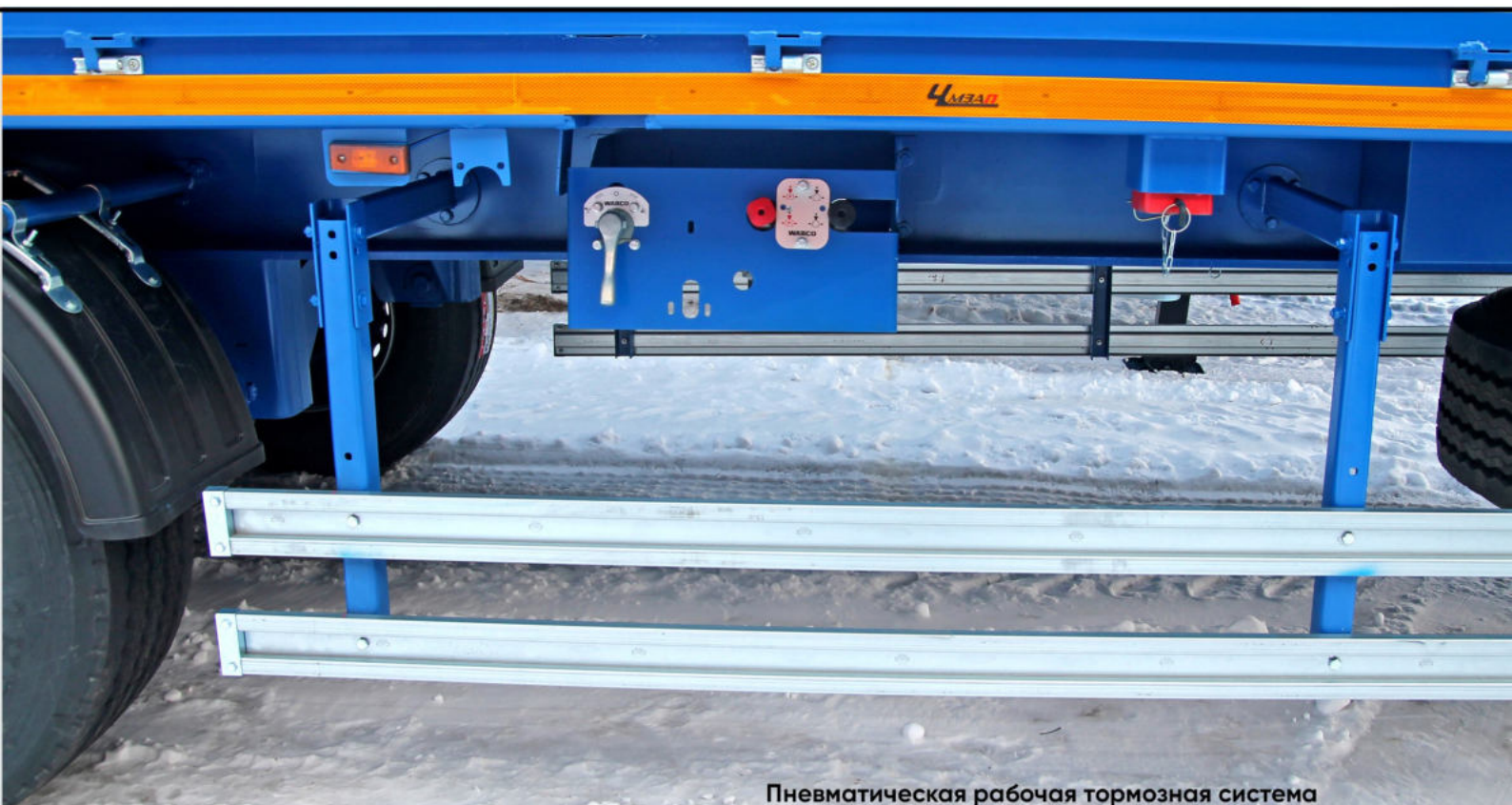

Пневматическая рабочая тормозная система

Рестайлинговый низкорамный
полуприцеп-тяжеловоз
ЧМЗАП 99064-042-02-М5
на площадке дилера



РАЗВИТИЕ ДИЛЕРСКОЙ СЕТИ

ООО «ГЛОБАЛ ТРАК СЕЙЛС»

ООО «Глобал Трак Сейлс» компания-партнер сотрудничеством с которой можно гордиться.

Компания «Глобал Трак Сейлс» работает на российском рынке уже более 15 лет. Занимаясь продажей грузовой техники «Глобал Трак Сейлс» является дилером многих российских

ООО «Глобал Трак Сейлс»

115035 г. Москва, Овчинниковская наб., д 22/24с1, пом 36
ИНН 3250053353 / ОГРН 1043244001107 / КПП 770501001
8 800 350-58-32
www.gt-sales.ru



ГЛОБАЛ ТРАК СЕЙЛС

Благодарственное письмо

Наши компании сотрудничают уже на протяжении пяти лет, и за все это время мы не усомнились в профессионализме и надежности ПАО «Уралавтоприцеп».
Качественная и доступная техника – лучшее решение для бизнеса.
Будем рады дальнейшей совместной работе и развитию!

С уважением,
Руководитель направления продаж

Мельников Вадим
[01 марта 2022 года]

производителей полуприцепов, и на сегодняшний день устойчиво занимает одну из лидирующих позиций в сфере обслуживания грузовой техники. Довольно обширная география торговых площадок, присутствие в городах четырех федеральных округов (Москва, Санкт-Петербург, Нижний Новгород, Екатеринбург, Краснодар) делает партнерство ЧМ-ЗАП с «Глобал Трак Сейлс» взаимовыгодным.

Более пяти лет, начиная с 2016 года, «Глобал Трак Сейлс» успешно сотрудничает с ПАО «Уралавтоприцеп». За это время реализовано более 200 единиц техники завода и объем реализации полуприцепов увеличился практически в три раза. На сегодняшний день годовой объем составляет более 50-70 единиц техники.

«Глобал Трак Сейлс» постоянно отслеживает развитие ПАО «Уралавтоприцеп», расширяя свое сотрудничество с заводом. Так, в 2021 году представители компании, посетив стенд ПАО «Уралавтоприцеп» на международной выставке строительной техники и технологий bauma CTT RUSSIA, где заводом была презентована новая линейка облегченной техники, стали первыми из дилеров, кто начал приобретать рестайлинговую технику ЧМЗАП. В это же году в Екатеринбурге открывается представительство «Глобал Трак Сейлс» занимающееся исключительно направлением – Тралы марки ЧМЗАП.

ЧМЗАП-99064-042-02-ВУЗ
(на площадке дилера)





ЧМЗАП-99064-042-02-ВУЗ

Помимо полуприцепов-тяжеловозов линейки ЧМЗАП 99064-042-02 «Глобал Трак Сейлс» также приобретает и коммунальную технику завода, в частности, линейку ЧМЗАП 8358. В совместных планах ООО «Глобал Трак Сейлс» – ЧМЗАП увеличение продаж до 100-150 единиц в год, размещение техники на всех площадках дилера (Москва, Санкт-Петербург, Нижний Новгород, Екатеринбург, Краснодар), а также расширение ассортимента поставляемой продукции.

Руководство ПАО «Уралавтоприцеп» лично благодарит руководителей и сотрудников ООО «Глобал Трак Сейлс» за высокое доверие, надежное партнерство и плодотворное сотрудничество и надеется на взаимовыгодное долговременное партнерство.

ЛЕГЕНДАРНЫЙ МАЛЫШ ЧМЗАП-8358 20 ЛЕТ НА СЛУЖБЕ

В 2022 году «Легендарному малышу», а точнее малогабаритному семейству коммунальных низкорамных прицепов и полуприцепов ЧМЗАП-8358, исполняется 20 лет.

ЧМЗАП 8358-010-04М
на домашней выставке ЧТЗ, 2011 год





ЧМЗАП 8358-010-04М

Одно из самых востребованных на рынке, семейство ЧМЗАП-8358, прошедшее множество специализированных выставок, российских и международных, начинает свою историю в начале 2000-ых годов.

Закончились лихие 90-ые, города приводятся в порядок, возрастают объёмы дорожного строительства, как в Челябинске, так и в других регионах. На улицах городов всё чаще встречается коммунальная мини-техника. В то же время на заводе растёт количество заявок на изготовление техники для перевозки работающих на городских улицах Bobcat*. Запросы идут от строительных и производственных предприятий, организаций, работающих в сферах коммунального, сельского, лесного и складского хозяйства, а также от множества появившихся в то время частных предпринимателей.

Для удовлетворения потребности рынка на заводе разрабатывается линейка прицепной техники, многофункциональной, компактной, манёвренной и относительно легкой, предназначенной для решения возникших транспортных задач – малогабаритное семейство ЧМЗАП-8358.

У истоков создания семейства стояла группа ведущих специалистов конструкторского отдела ЧМЗАП: Беккер Леонтий Давидович, Нифонтов Сергей Степанович, Кокорин Георгий Михайлович. Первые разработки датируются ноябрём 2001 года – январём 2002 года, первой моделью становится прицеп ЧМЗАП 8358-010.

В 2003 году на заводе выходит пилотная серия ЧМЗАП 8358-010, по отзывам потребителей получившая положительную оценку. И с 2005 года прицеп начинает выпускаться мелкими сериями. Под требования рынка на предприятии постоянно ведётся доработка ЧМЗАП-8358 в части конструкции и прочности. Начинают появляться новые модификации прицепа. Варьируется грузоподъемность, длина площадки, ошиновка, трапы, появляются съёмные борта, тент, упоры для техники. К 2010 году выпускаются уже четыре различные модификации данного прицепа грузоподъемностью от 5,2 до 10,7 тонн: ЧМЗАП 8358-010-03М, ЧМЗАП 8358-010-04М, ЧМЗАП 8358-010-04ВС, ЧМЗАП 8358-030-04ВС. К прицепу прочно прикрепляется прозвище «малыш». Действительно, для завода, выпускающего трапы, способные перевозить более 1000 тонн груза, прицеп ЧМЗАП 8358-010 является «малышом».

Первый большой «выход в свет» малыш получил на домашней выставке ЧТЗ в 2011 году. Новый ЧМЗАП 8358-010-04М с пониженной высотой грузовой платформы был представлен вместе с мини-экскаватором производства ЧТЗ. С этого времени, на каких бы выставках не появлялся наш малыш, он пользовался повышенным спросом, стенд с экспонатом становился самым посещаемым и многолюдным.



НАШИ ПРОЕКТЫ И ПАМЯТНЫЕ ДАТЫ

Область применения данной модели продолжала расширяться. Потребители, изучив технические характеристики прицепа, сами стали определять, как и где использовать прицеп. Для чего только не покупали компактный и манёвренный ЧМЗАП-8358: для перевозки передвижной котельной, буровых установок, обогревающей пасеки, мобильных вагонов-домов, использовали в качестве эвакуатора легковых машин, для перевозки различных хозяйственных грузов и спецтехники.

К 2012 году малогабаритное семейство прицепов и полуприцепов ЧМЗАП-8358 становится одним из самых востребованных на рынке, прочно встаёт в свою нишу, а по объёму продаж выходит в лидеры.

Прошли годы и сейчас малогабаритное семейство ЧМЗАП-8358 уверенно побеждает в конкурентной борьбе, пользуясь большой популярностью у заказчиков. Прекрасные потребительские свойства, универсальность, позволяющая решать сразу несколько транспортных задач одновременно, удачно сочетаются с более низкой стоимостью ЧМЗАП-8358 в сравнении с другими низкорамными прицепами и полуприцепами, имеющими более сложную конструкцию. Сейчас в арсенале ПАО «Уралавтоприцеп» более 10 различных модификаций ЧМЗАП-8358 грузоподъёмностью от 4,5 до 14 тонн. Их оснащённость универсальным сцепным устройством позволяет использовать любой тягач. Комплектацию же можно подобрать, опираясь на пожелания и требования заказчика.



НАЦИОНАЛЬНЫЙ ПРОЕКТ «ПРОИЗВОДИТЕЛЬНОСТЬ ТРУДА» НА ПАО «УРАЛАВТОПРИЦЕП»: **ПОДВОДИМ ИТОГИ 2021 ГОДА**

В конце июля 2021 года на ПАО «Уралавтоприцеп» стартовал национальный проект "Производительность труда", который направлен на создание условий для ежегодного прироста производительности труда на средних и крупных предприятиях за счет внедрения культуры бережливого производства под руководством экспертов Регионального центра компетенций. В Челябинской области мероприятия нацпроекта реализует региональный Фонд развития промышленности.

В соответствии с планом коммуникаций, утвержденным в начале проекта, проведён определенный ряд мероприятий.

Для успешной реализации проекта экспертами РЦК было организовано обучение: основам и принципам производственной системы, методикам решения проблем и реализации проектов по оптимизации потоков/процессов, инструментам бережливого производства. На предприятии появился сертифицированный внутренний тренер по бережливому производству – Олег Петрович Ерофеев.

Завод активно принялся за работу: были созданы диаграммы процессов производства для наглядного обозрения, разработаны системы логистики и складирования, эталонные участки, оформлены информационные доски и стенды, отражающие все показатели предприятия, внедрены ящик проблем, матрица компетенций, проведён «День информирования персонала» и иные мероприятия.



Команда ПАО «Уралавтоприцеп»
на корпоративной игре «Фабрика процессов»



Обмен опытом. Сотрудники «Леди прима»
в гостях у ЧМЗАП

НАШИ ПРОЕКТЫ И ПАМЯТНЫЕ ДАТЫ



Министр промышленности
П. А. Рыжий вручает стеллу
Генеральному директору ПАО
«Уралавтоприצעп» В.И. Филатову



Наградная
стелла



Директор фонда развития промышленности
Челябинской области вручает благодар-
ственные письма членам рабочей группы
ПАО «Уралавтоприצעп»

По мере протекания проекта члены рабочей группы отмечали результаты по запланированным показателям, выявляли основные проблемы, а также обозначали пути их решения.

За время проведения проекта ПАО «Уралавтоприצעп» посетили министр промышленности, новых технологий и природных ресурсов Челябинской области Павел Рыжий и директор «Фонда развития промышленности Челябинской области» Сергей Казаков и иные делегации. Они прибыли на завод в связи с выдающимися результатами предприятия в проекте.

По итогу встречи директор «Фонда развития промышленности Челябинской области» Сергей Казаков поблагодарил руководство предприятия и вручил благодарственные письма от ФРП членам рабочей группы ПАО «Уралавтоприצעп» за успешную реализацию национального проекта «Производительность труда» на территории Челябинской области.

Проект стартовал на предприятии в июле 2021 года. И уже через полгода, в купе с другими курсами развития завода, показал свою эффективность. И, к началу 2022 года, ПАО «Уралавтоприצעп» имеет следующие показатели:

- увеличение выработки на **19%**, с 4,5 до 5,4 тысяч рублей на человека в час;
- снижение незавершенного производства на **25%**, с 336 до 254 млн. рублей;
- сокращение времени протекания процессов почти на **65%**, с 338 до 120 часов.

И самое главное в 2021 году предприятию удалось выпустить готовой продукции на 3,5 млрд рублей, что на 47% больше, чем в 2020 году.

В настоящее время рабочая группа ПАО «Уралавтоприצעп» активно внедряет полученные знания и методы на других участках завода. Планируется, что их оптимизация поможет ЧМЗАП достигнуть отметки в 4,3 млрд рублей за 2022 год по выпуску готовой продукции.

Прицеп автомобильный ЧМЗАП 83981-051-УП1

Грузоподъемность: 24 т
Габариты платформы: 8,6 м x 2,5 м
Число осей: 3

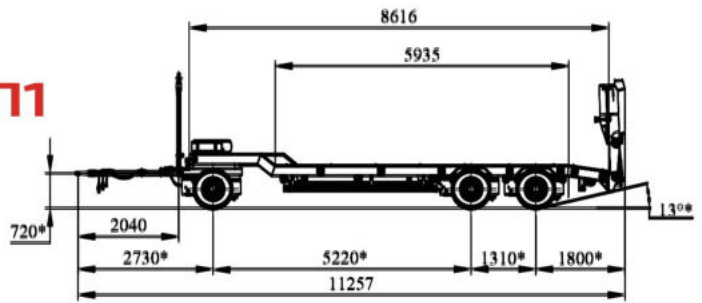

Полуприцеп автомобильный ЧМЗАП-99064-020-К59

Грузоподъемность: 28 т
Габариты платформы: 15,7 м x 2,5 м
Число осей: 3

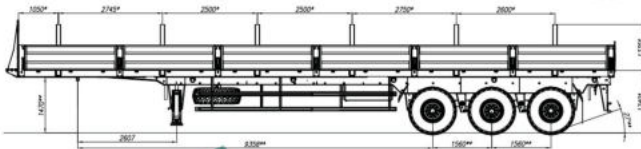

Полуприцеп-контейнеровоз ЧМЗАП-9911-053-ПЛС2-01

Грузоподъемность: 32,5 т
Габариты платформы: 11,9 м x 2,4 м
Число осей: 3

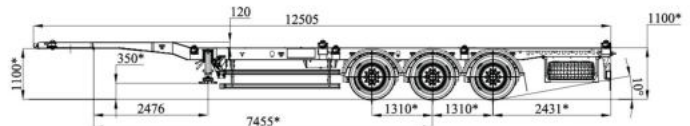

Полуприцеп-самосвал ЧМЗАП-95204-000010-01

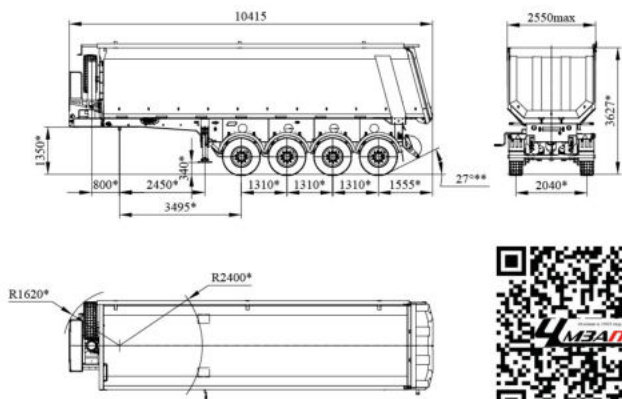

Грузоподъемность: 41,5 т
Объем кузова: 38 м ³
Габариты платформы: 9,6 мх2,5 м



Полуприцеп тяжеловоз автомобильный ЧМЗАП-99065-033-35Е01

Грузоподъемность: 30 т
Объем кузова: 74 м ³
Габариты платформы: 13,6 м х 2,5 м

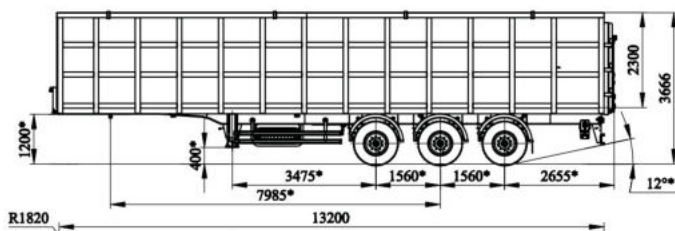

Низкорамный полуприцеп-тяжеловоз ЧМЗАП-99064-100-01



Грузоподъемность: 39,5 т
Габариты платформы: 11 мх2,5 м
Число осей: 3

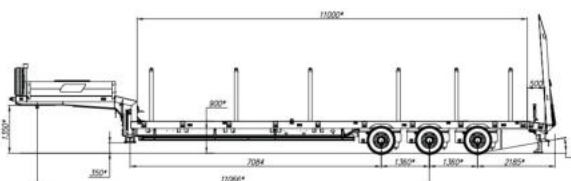

ДИЛЕРЫ-ПАРТНЕРЫ ЧМЗАП

ЧЕЛЯБИНСКАЯ ОБЛАСТЬ

ООО ГК «Р.О.С.Техника»,
г. Челябинска, rostechnika.ru
ООО «ЦЕНТР ПРОДАЖ ГРУЗОВОЙ ТЕХНИКИ»,
г. Челябинск, tdgis.ru
ООО «ЗАВОД СПЕЦМАШ»,
г. Челябинск, autospecmash.ru
ООО «ТехАвтоТрейд»,
г. Челябинск, tat74.ru
ООО «УралПромАвто»,
г. Челябинск, uralpromavto.ru
ООО «ДЕЛО Техники»,
г. Челябинск, delot.ru
ООО «МАШИНЫ СИБИРИ»,
г. Копейск, mashinyisibiri.tilda.ws
ООО «ТРАК МОТОРС»,
г. Челябинск, tmtr.ru
ООО «ГИРД-Автофургон»,
г. Миасс, gird.ru
ООО «Движуч»,
г. Миасс, dvizhuch.ru
ООО «РусСпецАвто»,
г. Миасс, russpecavto.ru
ООО ТД «СпецТрансАвто»,
г. Миасс, tdcta.ru
ООО «ИнтерСпецТранс»,
г. Челябинск, gas@interspectrans.ru

МОСКОВСКАЯ ОБЛАСТЬ:

ООО «ГЛАВМАЗТОРГ»,
г. Москва, maz-gruzovik.ru
ООО «Компания СИМ»,
г. Москва, rbauto.ru
ООО «АвтоГОСТ»,
г. Москва, avto-gost.ru
ООО «Гарант Авто»,
г. Москва, garant-tehnika.ru
ООО «Глобал Трак Сейлс»,
г. Москва, gt-sales.ru
ООО «АвтоСпецСнаб»,
г. Домодедово, ooo-acc.ru
ООО «ТракХолдинг»,
г. Москва, truck-holding.ru
ООО «Автоbau»,
г. Москва, autobau.ru
ООО «МегаДрайв»,
г. Москва, megadrive.ru

КУРГАНСКАЯ ОБЛАСТЬ:

ООО «КАМАЗЦЕНТР-КУРГАН»,
г. Курган, kamaz45.ru

РЕСПУБЛИКА БАШКОРТОСТАН:

ООО «ТехРешение»,
Уфа, tehreshenie.com

РЕСПУБЛИКА ТАТАРСТАН:

ОАО «РИАТ»,
г. Набережные челны, riat.ru
ООО «РариТЭК Инжиниринг»,
г. Набережные челны, raritek.ru

РОСТОВСКАЯ ОБЛАСТЬ:

ООО «Транзит -Дон»,
г. Ростов-на-Дону, tr-don.ru

САМАРСКАЯ ОБЛАСТЬ:

ООО «ПОВОЛЖСКИЙ РЕГИОНАЛЬНЫЙ
АВТОЦЕНТР КАМАЗ» (ООО «ПРАЦ КАМАЗ»),
г. Самара, kamaz-volga.ru

САХАЛИНСКАЯ ОБЛАСТЬ:

ООО «Сахалин-запчастьсервис»,
г. Южно-Сахалинск, kamaz-sakhalin.ru
ООО «ИСУЗУ САХАЛИН»,
г. Южно-Сахалинск, isuzu-sakhalin.ru

СВЕРДЛОВСКАЯ ОБЛАСТЬ:

ООО «ТЕМИР-ТЕКС»,
г. Ревда (Свердловская), kamaz.su
ООО «Уралтраксервис»,
г. Екатеринбург, urts.ru

ТВЕРСКАЯ ОБЛАСТЬ:

ООО «ТЕХИНКОМ-Спецтех»,
г. Тверь, mroteh.ru

ИРКУТСКАЯ ОБЛАСТЬ:

ООО «Байкал-АвтоТрак-Сервис»,
г. Иркутск, sibavto.com

ПЕРМСКИЙ КРАЙ:

ООО «ПармаСТ»,
г. Пермь, parmast.ru

ТЮМЕНСКАЯ ОБЛАСТЬ:

ООО ПКФ «АтлантАвто»,
г. Тюмень, atlantauto.ru
ООО «СПЕЦТЕХНИКА-72»,
г. Тюмень, spectehnika-72tumen.ru
ООО «ГРУЗОВАЯ ТЕХНИКА - ТЮМЕНЬ»,
г. Тюмень, груз-tehnika.ru
ООО «РусИнтехЦентр»,
г. Тюмень, euroazia-kamaz.ru

КРАСНОЯРСКИЙ КРАЙ:

ООО «ОрионМоторс»,
г. Красноярск, orionmotors.ru

ХАБАРОВСКИЙ КРАЙ:

ООО «Автоцентр Хабаровск»,
г. Хабаровск, автоцентр-хабаровск.рф
ООО «САТУРН»,
г. Хабаровск
ООО «Техсервис-Хабаровск»,
г. Хабаровск, tsgroup.ru

ХАНТЫ-МАНСИЙСКИЙ ОКРУГ:

ООО «СИМВОЛГАЗ», г. Сургут,
ООО «Сургутпромстрой», г. Сургут,
АО НТЦ «ЭВРИКА-ТРЕЙД»,
г. Сургут, kamaz-evrika.ru

ЯМАЛО-НЕНЕЦИЙ ОКРУГ:

ООО «КамСпецТранс»,
г. Новый Уренгой, kstplus.ru
ООО «Ресурсы Урала»,
г. Новый Уренгой, uaz.ng-servis.ru
ООО «НГ-сервис КАМАЗ»,
г. Новый Уренгой, ng-servis.ru

РЕСПУБЛИКА КАЗАХСТАН:

ТОО «ТехАвтоКар»,
г. Актобе, tak.kz
ТОО «AyVanGo»,
г. Алматы, ayvango.kz



Ещё больше дилеров из разных регионов ищите на сайте
ЧМЗАП <https://cmzap.ru/contacts/>