

CMZAP.RU



НОВОСТИ/ПРОИЗВОДСТВО/РЕГИОНЫ/ПАРТНЕРСТВО/КАТАЛОГ

ПРИЦЕПНАЯ ТЕХНИКА

КОРПОРАТИВНЫЙ
ЖУРНАЛ

№ 60



ЧМЗАП
9906.400000.020-K54

sales@cmzap.ru

8-800-200-02-74

ЧМЗАП – Качество проверенное временем



ПРИЦЕПНАЯ ТЕХНИКА

КОРПОРАТИВНЫЙ
ЖУРНАЛ

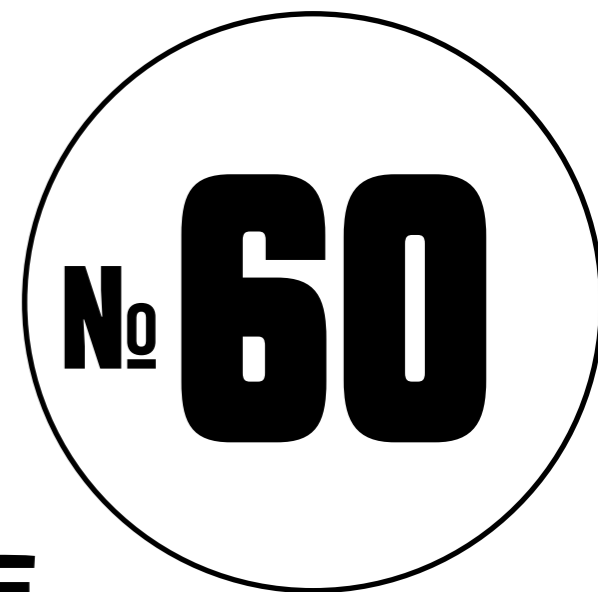

СОДЕРЖАНИЕ

НОВОСТИ

СТРОЙДОРЭКСПО 2022 _____ **4**

Лидеры импортозамещения. Участие ПАО Уралавтоприцеп

**ДЕНЬ МАШИНОСТРОИТЕЛЯ/
ДЕНЬ РОЖДЕНИЯ КОМПАНИИ 2022** _____ **7**

Чествуем машиностроителей ЧМЗАП

ПРОИЗВОДСТВО

НОВИНКИ

Среднерамный полуприцеп-тяжеловоз автомобильный ЧМЗАП 9906.400000.081-ККТ11 _____ **10**

Бортовой-автомобильный полуприцеп ЧМЗАП – 9906.400000.020-К54 _____ **12**

ПАРТНЕРСТВО

Развитие дилерской сети

Постоянный партнер ООО «Орион Моторс» _____ **16**

ВТБ Лизинг – интересные решения от партнеров _____ **19**

**КАТАЛОГ БАЗОВЫХ МОДЕЛЕЙ
ПРИЦЕПНОЙ ТЕХНИКИ** _____ **22**

Вопросы по технике, запчастям и условиям сотрудничества с ПАО «Уралавтоприцеп» вы можете задать по телефону или прислать на почту:

 **8-800-200-02-74**
(звонок по России бесплатный)

 **sales@cmzap.ru**



«ПРИЦЕПНАЯ ТЕХНИКА»
30.11. 2022 №3(60)

Учредитель: ООО «ЧМЗАП»

Издатель: ПАО «Уралавтоприцеп»

454038, г. Челябинск, ул. Хлебозаводская, д. 5,
тел. 8 800 200 02 74, www.cmzap.ru

Главный редактор: Легович Дмитрий Сергеевич

Журналист: Легович Дмитрий

Верстка: Винокурова Полина

В работе над выпуском принимали участие:

Богомолов Е., Рымарь В.Д., Карелин С.М., Бутаков Г.,

Рачковский Д., Журавлева М.,

Фотографии: Собственный фотоархив ПАО «Уралавтоприцеп»

Отдел рекламы: тел.: 8 (351) 217-01-00

Журнал зарегистрирован в Роскомнадзоре, свидетельство ПИ № ФС 77-79452 от 02.11.2020 г.

Адрес редакции: 454038, г. Челябинск,
ул. Хлебозаводская, д. 5

e-mail:sales@cmzap.ru

Тираж номера: 5 000 экз.

Отпечатано:

ООО ТИПОГРАФИЯ «ПОЛИГРАФ-ЦЕНТР»,

454006, г. Челябинск, ул. Могильникова, 95, пом. 2

Тел. (351) 72-98-297

Формат 210x297 мм

Тираж номера: 5 000 экз., заказ №624

Электронная версия журнала: www.cmzap.ru

Распространение: Бесплатно

12+



СТРОЙДОРЭКСПО 2022

**С 3 ПО 5 АВГУСТА 2022 ГОДА
В ЧЕЛЯБИНСКЕ ПРОШЕЛ
ТРАДИЦИОННЫЙ ФОРУМ
«СТРОЙДОРЭКСПО 2022».**

Место проведения мероприятия располагалось на полигоне одного из заводов в Челябинске. Во время форума его посетило более 5 тыс человек. Организаторами являются Минпромторг и организация «Росспецмаш».

Проведение форума было направлено на развитие российского машиностроения, импортозамещения и презентацию передовых технологий, машин и оборудования.

Выставка продукции на «СтройДорЭкспо» давала возможность узнать её в действии. Гости мероприятия могли попробовать сами управлять транспортом из кабины или дистанционно. Испытательный полигон был предоставлен «ДСТ-Урал».

На уличной экспозиции ПАО «Уралавтоприцеп» были представлены 3 новые модели облегченной техники в фирменных цветах бренда ЧМЗАП:

- ✓ Низкорамный полуприцеп-тяжеловоз **ЧМЗАП 99904-011-ПП4** для перевозки грузов массой до 60 тонн, с 5ю осями, включающими в себя 2 поворотные самоустанавливающиеся оси собственного производства;
 - ✓ Обновленный облегченный контейнеровоз **ЧМЗАП 99903-053-ПЛИ** из линейки магистральной техники для перевозки грузов до 41 тонны;
 - ✓ Полуприцеп бортовой **ЧМЗАП 99064-031 ПМ41** для перевозки разнообразных грузов до 34 тонн;
- Полуприцепы прошли заключительные испытания и соответствуют всем современным технологическим стандартам.

Неподдельный интерес к технике ПАО «Уралавтоприцеп» был обусловлен еще и тем, что завод стал единственным из присутствующих на выставке производителей прицепной техники, полностью комплектующий свою технику деталями собственного производства. Особый интерес вызывали поворотные самоустанавливающиеся оси производства ПАО «Уралавтоприцеп».

За четыре дня выставки стенд завода посетило более 2000 человек. Специалисты завода провели множество встреч как с постоянными партнерами, так и с организациями, нацеленными на потенциальное сотрудничество.





«Профильная выставка и форум под эгидой Минпромторга проходят на Южном Урале уже во второй раз. Челябинская область – лидер по количеству предприятий, производящих дорожно-строительную технику. Поэтому было решено провести это мероприятие именно здесь. Причём оно приобрело уже статус международного, поскольку свою технику представляют производители не только из разных регионов России, но и из Белоруссии. Главные акценты на Форуме мы делаем на сохранении отечественных производств и переориентировании их с западных поставщиков компонентов. И самый оптимальный вариант – это ускоренное импортозамещение, инвестирование в российские рынки и господдержка в производстве тех компонентов, которые раньше привозились с запада. Я уверен, мы способны решить эти вопросы максимально эффективно», – говорит заместитель директора Ассоциации «Росспецмаш» Вячеслав Пронин.

Генеральный директор ПАО «Уралавтоприцеп» Филатов Валерий Иванович также посетил выставку, где провел ряд рабочих встреч и круглых столов, в том числе с руководством и членами Ассоциации РОССПЕЦМАШ, WABCO, Ассоциацией «СПЕЦАВТОПРОМ», обсуждались такие острые вопросы как работа в кризисных условиях, поддержка отечественного машиностроения и импортозамещения в сложившихся условиях. Были достигнуты предварительные договоренности и соглашения.

«СтройДорЭкспо» объединил крупных отечественных производителей строительной-дорожной, прицепной, пожарной, коммунальной техники. Тракторы, катки, бульдозеры, краны и другие машины, а также запчасти к ним представили компании Челябинска и области, Невьянска, Кургана, Чебоксар, Саратова, Коврова, Калининграда, Минска.

4 августа выставку посетили представители федеральных Минпромторга и Минтранса, а также Росавтодора – заказчика строительных и ремонтных работ на дорогах России. Сопровождал гостей вице-губернатор Челябинской области Егор Ковальчук. Делегация осмотрела представленную технику и убедилась, что дорожное строительство из-за санкций не остановится – в России есть производители, уже заместившие импортные машины и комплектующие.

Итогом выставки для завода стало заключение договоренностей на дальнейшие коммерческие отношения.

ПАО «Уралавтоприцеп» благодарит своих постоянных клиентов, дилеров, партнеров за посещения выставочного стенда завода. Всегда рады встречи с Вами!

ДЕНЬ МАШИНО-СТРОИТЕЛЯ 2022

Машиностроение – основополагающая отрасль для промышленности и экономики страны в целом. С 1980 года в последнее воскресенье сентября в России отмечают День машиностроителя, который напоминает, какое огромное значение имеет труд машиностроителей для государства и каждого гражданина. В 2022 году он отмечается 25 сентября.

Согласно оценке экспертов рейтингового агентства РИА Рейтинг, российское машиностроение довольно быстро восстановилось после кризисных проявлений в отечественной экономике, наблюдаемых в период эпидемиологических ограничений 2020 года. В течение 2021 года министерство экономического развития (МЭР) несколько раз пересматривало результаты, и оценка 2020 года менялась от минус 0,5% до плюс 2,4% в конечном варианте. В 2021 году результат многократно улучшился, и рост составил 9,7%, что стало самым высоким показателем за последние десять лет. Свой вклад в развитие отрасли внесло и ПАО «Уралавтоприцеп».

23 СЕНТЯБРЯ НА ПРЕДПРИЯТИИ СОСТОЯЛИСЬ ТОРЖЕСТВЕННЫЕ МЕРОПРИЯТИЯ ПО СЛУЧАЮ ДАТЫ, КОТОРУЮ КАЖДЫЙ РАБОТНИК ЗАВОДА ПО ПРАВУ МОЖЕТ СЧИТАТЬ СВОИМ ПРОФЕССИОНАЛЬНЫМ ПРАЗДНИКОМ.

■ В помощь металлургическому заводу в Челябинске строят завод металлоконструкций. В 1941 – это один цех, а в 1943 уже Бакальский завод металлоконструкций (БЗМК). Первое правительственное задание – выпуск конструкций для доменных печей Челябинского металлургического завода выполнили досрочно.

■ В 1956 году на основании Указа Президиума Верховного Совета СССР от 29 марта Бакальский завод передан в подчинение Министерства автомобильной промышленности и переименован в Челябинский завод автомобильных прицепов – ЧМЗАП. Конструкторы завода выполняли особые задания для Минобороны СССР, в частности, на ЧМЗАП был изготовлен тяжеловоз для транспортировки корабля многоразового использования «Буран».

■ 12 февраля 1976 года в Минавтопроме был издан приказ № 51 об организации серийного производства ЧМЗАП-9990, а 31 марта того же года приказом Минобороны за № 88 челябинский полуприцеп приняли на вооружение.

Помимо военной продукции завод помогал решать нестандартные задачи для нужд мирной промышленности – были созданы уникальные прицепы для транспортировки многотонных зеркал для телескопов, турбин для гидроэлектростанций и т. д.

В 2023 ГОДУ ПРЕДПРИЯТИЕ ОТМЕТИТ СВОЕ 80-ЛЕТИЕ!

За 80 лет на предприятии произведено более 1 млн единиц прицепной техники различного назначения, которые используются в разных уголках земного шара, от Африканских степей до полярного круга. Труд челябинских машиностроителей помог реализовать десятки масштабных проектов и строек.

Работники завода ежедневно работают над совершенствованием техники. Завод работает на благо страны и родного края.



В 90-е годы XX века завод был приватизирован и переименован в ОАО «Уралавтоприцеп», с сохранением товарного знака ЧМЗАП.

Открыл празднование Исполнительный директор Костюченко В.И.. Он поприветствовал заводчан и выразил слова глубокой благодарности коллективу:

Дорогие коллеги, друзья! Сердечно поздравляю вас с Днем Машиностроителя! Это небывалое счастье чувствовать себя в центре такого большого, творческого и прекрасного коллектива! Здорово, что все мы вместе, здорово, что мы – завод! И каждый из нас вносит сюда частичку своей души! Низкий поклон и огромное уважение каждому из вас и всему коллективу ПАО «Уралавтоприцеп» С праздником, дорогие коллеги! С праздником, дорогие друзья!

Поздравить рабочих пришли детский и взрослый танцевальные коллективы, гитарист... и поющая ведущая...Своими выступлениями артисты создали праздничную атмосферу и подняли настроение коллективу завода на весь рабочий день. Не обошлось и без традиционных угощений: горячих пирогов, чая и брендированных тортов. Особо отметили сотрудников, которые внесли наибольший вклад в развитие производства – им вручили почетные грамоты и памятные подарки.



Среднерамный полуприцеп-тяжеловоз автомобильный
ЧМЗАП 9906.400000.081-ККТ11

НОВИНКА

СРЕДНЕРАМНЫЙ ПОЛУПРИЦЕП- ТЯЖЕЛОВОЗ АВТОМОБИЛЬНЫЙ

ЧМЗАП 9906.400000.081-ККТ11

ГРУЗОПОДЪЕМНОСТЬ **37,5 т.**

Автомобильный полуприцеп-тяжеловоз ЧМЗАП 9906.400000.081-ККТ11 – многофункциональный представитель линейки тяжеловозной прицепной техники ЧМЗАП. Он предназначен для выполнения различных задач, от перевозки разнокалиберной техники до сортамента.

ИНДИВИДУАЛЬНЫЕ ТЕХНИЧЕСКИЕ ХАРАКТЕРИСТИКИ АВТОМОБИЛЬНОГО ПОЛУПРИЦЕПА-ТЯЖЕЛОВОЗА ЧМЗАП 9906.400000.081-ККТ11:

- грузоподъемность **37,5 ТОННЫ**
- масса снаряженного полуприцепа **10,8 ТОННЫ**
- нагрузка на ССУ тягача **18,3 ТОННЫ**
- нагрузка на дорогу через шины **30 ТОННЫ**

ЧМЗАП 9906.400000.081-ККТ11 оснащён шинами 385/65 R65 160K, которые имеют большую популярность и распространение, что позволяет без особых проблем осуществлять техническое обслуживание полуприцепа.

Пневматическая подвеска и оси производства ЧМЗАП обеспечивают плавность хода и сохранность груза, а также высокую ремонтпригодность и доступность запасных частей. Полуприцеп-тяжеловоз оснащён уголковыми механическими трапами для заезда разнообразной техники, а также планками противоскольжения для работы с техникой в суровых климатических условиях.

Полуприцеп оснащается несколькими видами лебёдок с разным тяговым усилием, что обеспечивает погрузку даже неисправной техники. Отбойные брусья, инструментальный ящик, подъёмник запасного колеса в гусачной части создают дополнительные удобства эксплуатации полуприцепа.

ЧМЗАП 9906.400000.081-ККТ11 оснащён выдвижными уширителями для перевозки техники разных габаритов.





Бортовой-автомобильный полуприцеп
ЧМЗАП – 9906.400000.020-K54

В линейке бортовых полуприцепов ПАО «Уралавтоприцеп» более 35 моделей, что позволяет подобрать технику под любые задачи. Конструкторы завода всегда помогут доработать полуприцеп под индивидуальные потребности заказчика.

Многофункциональный бортовой трёхосный полуприцеп ЧМЗАП 9906.400000.020-K54 предназначен для перевозки разнотипных грузов весом до 28 тонн.

ИНДИВИДУАЛЬНЫЕ ТЕХНИЧЕСКИЕ ХАРАКТЕРИСТИКИ БОРТОВОГО ПОЛУПРИЦЕПА ЧМЗАП 9906.400000.020-K54:

- грузоподъемность **28 ТОНН**
- масса снаряжённого полуприцепа **9,2 ТОННЫ**
- нагрузка на ССУ тягача **14,8 ТОННЫ**
- нагрузка на дорогу через шины **22400 КГС**
- односкатная ошиновка внедорожными **ШИНАМИ 425/85R21** (повышает проходимость).

НОВИНКА

БОРТОВОЙ АВТОМОБИЛЬНЫЙ ПОЛУПРИЦЕП

ЧМЗАП – 9906.400000.020-K54

ГРУЗОПОДЪЕМНОСТЬ **28 Т.**



Полуприцеп испытан в разных климатических условиях и зарекомендовал себя как надёжная, многофункциональная и современная техника.

ЧТО ЖЕ ПОЗВОЛЯЕТ ЕМУ БЫТЬ ТАКИМ?

- **Раздвижные коники** позволяют перевозить разнообразный сортамент различного объёма, также имеются регулировки по ширине.
- **Съёмные металлические борта** не боятся повреждений и очень просты в обслуживании и ремонте.
- Полуприцеп оснащён тормозной антиблокировочной системой (АБС), это позволяет сократить тормозной путь и увеличить управляемость, а также снизить износ тормозных колодок и покрышек.
- Стояночная тормозная система оснащена энергоаккумуляторами, которые обеспечивают запас энергии, необходимой для работы тормозов полуприцепа при отсутствии источника сжатого воздуха в момент остановки силового агрегата тягача.
- **Увязочные петли** гарантируют надёжную и удобную фиксацию груза.



ПЕРЕЧИСЛИМ ОСНОВНЫЕ УДОБСТВА В ИСПОЛЬЗОВАНИИ ПОЛУПРИЦЕПА:

- **Унифицированный и многофункциональный шкворень 2.0 (50,8)** имеет два положения на гусাকে полуприцепа, что позволяет регулировать длину автопоезда, регулировать распределение нагрузки, позволяет использовать тягачи как с краноманипуляторной установкой (КМУ), так и без неё.
- **Пневматическая подвеска ЧМЗАП** обладает большей плавностью хода в отличие от рессорной, что обеспечивает высокую сохранность груза. При этом пневматическая подвеска – это собственная разработка ЧМЗАП. Она полностью собрана из отечественных комплектующих. Запасные части для ремонта и обслуживания техники всегда в наличии.
- **Дополнительный топливный бак объёмом 250 литров** позволяет иметь большую автономность для тягача. Это особенно актуально в регионах, не обеспеченных необходимым количеством заправочных станций. Запас хода автопоезда важен при выполнении стратегических задач.
- Максимально разрешенная скорость **с грузом 80 км/час.**
- **Осевые нагрузки** соответствуют постановлению №272 от 15 апреля 2011 года. Это позволяет перевозить груз без дополнительных разрешений на негабаритный груз.



В четвертом квартале 2022 года к ООО «Орион-Моторс» отправился многоосный полуприцеп ЧМЗАП 99902-020, одним из главных отличий данного полуприцепа является то, что он имеет максимальную грузоподъемность 70 000 тонн в сдвинутом положении и 60 000 раздвинутом, в классе машин с 3 самоустанавливающимися осями, но при этом не нуждается в установке дорогой гидроподвески, что существенно экономит деньги. Так трал ЧМЗАП 99902-020 способен перевозить 70 тонн различных грузов от гусеничной техники до перевозки оборудования.

УНИКАЛЬНЫЙ ЧЕТЫРЕХОСНЫЙ ПОЛУПРИЦЕП-ТЯЖЕЛОВОЗ ЧМЗАП 99903 ПО СПЕЦИФИКАЦИИ 070 В ГРУЗОПОДЪЕМНОСТЬЮ 95 ТОНН НА ОСЯХ СОБСТВЕННОГО ПРОИЗВОДСТВА ЧМЗАП ОТПРАВИЛСЯ К ДИЛераМ.

Рама полуприцепа оборудована отбойными брусками, планками противоскольжения и упорами для техники. Доступ техники на раму обеспечивают двухступенчатые механические трапы с пружинным помощником. На полуприцепе установлена четырехосная пневмоподвеска производства ЧМЗАП с пневматической двухпроводной тормозной системой. ошиновка двускатная, в качестве шин выбраны - 14,00 R20 160/157F. Полуприцеп отлично себя зарекомендовал в перевозке строительной техники, леса, труб и длинномерных грузов.

РАЗВИТИЕ ДИЛЕРСКОЙ СЕТИ ПОСТОЯННЫЙ ПАРТНЕР ООО «ОРИОН МОТОРС»

ПАО «Уралавтоприцеп» активно развивает дилерскую сеть. Крупнейшим из партнеров ПАО «Уралавтоприцеп» является компания ООО «Орион-Моторс», г. Красноярск. Только в течение последних пяти лет через данного дилера было реализовано более 100 единиц прицепной техники предприятия. ПАО «Уралавтоприцеп» использует индивидуальный подход к своим ключевым партнерам и изготавливает технику по специальным требованиям заказчика.



ЕЩЁ БОРТОВОЙ ТРЕХОСНЫЙ ПОЛУПРИЦЕП ЧМЗАП 99064-031-ПЗ ОТПРАВИЛСЯ К ЗАКАЗЧИКУ.

Бортовой трехосный полуприцеп-тяжеловоз создан для многоцелевого использования, среди которых перевозка длинномерных конструкций и труб. Наличие съемных бортов и контейнерных замков позволяет этому полуприцепу быть весьма универсальным. Длина грузовой платформы полуприцепа составляет 13,5 метров. Грузоподъемность – 30 тонн. Трал комплектуется осями собственного производства. Данные оси отличаются повышенной прочностью, они отлично себя проявили в эксплуатации, они уверенно выдерживают нагрузки в самых сложных климатических условиях, от крайнего севера до жарких пустынь и влажных тропиков. Такие оси устойчивы к грязи и пыли, а так же не подвержены коррозии.

В третьем квартале 2022 года произведена поставка полуприцепов завода на площадку ООО «Орион-Моторс» в г. Красноярск, где потенциальные покупатели спецтехники ПАО «Уралавтоприцеп» смогли увидеть ее «живую». Хочется отметить, что работа по размещению техники на площадках по всей России, а также в Казахстане, является первоочередной задачей для предприятия. Сейчас техника завода представлена на площадках дилеров в Москве, Санкт-Петербурге, Новосибирске, Ростове-на-Дону, Екатеринбурге, Красноярске, Хабаровске, Актобе и других городах.

Руководство ПАО «Уралавтоприцеп» лично выражает свою благодарность руководителям и сотрудникам ООО «Орион-Моторс» за доверие, плодотворное сотрудничество и надеется на долговременное партнерство.



НА ПРАВАХ РЕКЛАМЫ

ВТБ ЛИЗИНГ

ОСНОВАН В 1943 ГОДУ
ЧМЗАП

**ВЫГОДНЫЙ ЛИЗИНГ
ТЕХНИКИ ЧМЗАП**

ЛИЗИНГ – ИНСТРУМЕНТ РАЗВИТИЯ БИЗНЕСА

Покупка корпоративного автомобиля или техники – серьезное и ответственное решение для каждого предпринимателя, ведь для этого приходится вынимать крупную сумму из оборотных средств компании, которые могли бы пойти на развитие бизнеса или помочь справиться с непредвиденными обстоятельствами.

ВТБ ЛИЗИНГ ГОТОВ ПРЕДЛОЖИТЬ ГРУЗОПЕРЕВОЗЧИКАМ КОМПЛЕКС РЕШЕНИЙ ПО ПОКУПКЕ ТРАНСПОРТНЫХ СРЕДСТВ ЧМЗАП В ЛИЗИНГ.

ПРЕИМУЩЕСТВА ЛИЗИНГА:

- Заявка рассматривается в короткие сроки – от 1 дня.
- Требуется минимальный пакет документов – 5 документов.
- Применяются субсидии по госпрограммам.*
- Гибкие условия финансирования – минимальный аванс, минимальный платеж или с минимальными переплатами.
- Не нужен залог – машина сама является залогом.
- Возврат НДС – компания на ОСН может поставить к зачету НДС со всех лизинговых платежей. Экономия выходит 20% с суммы договора лизинга.
- Уменьшенный налог на прибыль – платежи за лизинговый автомобиль в бухгалтерской отчетности считаются прямыми расходами компании, которые снижают базу налога на прибыль. Поэтому, когда компания платит за лизинговый автомобиль, база налога снижается на эту же сумму, и экономия выходит до 20% с суммы договора лизинга

НА ПРАВАХ РЕКЛАМЫ

Партнерство ЧМЗАП и ВТБ Лизинг позволяет клиентам выгодно, удобно и с комфортом приобретать прицепную технику. Тесное сотрудничество ведется онлайн и техника поставляется во все уголки нашей Родины. За три квартала 2022 года было отгружено более 100 единиц техники российским грузо-перевозчикам.

СКОЛЬКО ПРИДЕТСЯ ПЛАТИТЬ ЗА ТЕХНИКУ ЧМЗАП ПРИ ОФОРМЛЕНИИ В ЛИЗИНГ

Стоимость владения техникой в лизинге определяется самим клиентом при оформлении сделки. ВТБ Лизинг предоставляет три варианта графика выплат.

Рассмотрим примеры расчетов стоимости владения бортовым полуприцепом ЧМЗАП с рекомендованной ценой 2 415 000 ₽ при выборе различных опций финансирования**

Параметры сделки	Аванс	Срок	Ежемесячный платеж с НДС	Экономия на налогах	Выкупной платеж	Итоговые расходы
Минимальный аванс	0%	5 лет	59 826 ₽	1 196 000 ₽	1000 ₽	2 393 000 ₽
Минимальный ежемесячный платеж	49%	5 лет	30 182 ₽	998 100 ₽	1000 ₽	1 996 170 ₽
Без переплаты	30%	2 года	83 936 ₽	912 993 ₽	1000 ₽	1 826 612 ₽

КАК ОФОРМИТЬ АВТОЛИЗИНГ

1. Выбираете у официального поставщика технику, которая подходит вам по стоимости и параметрам.
2. Подаете заявку на оформление автолизинга на выбранный транспорт. Заявку можно оставить на сайте ВТБ Лизинг или в офисе лизинговой компании в вашем городе.
3. Если вы не можете найти машину самостоятельно, то к поиску можно подключить сотрудника ВТБ Лизинг, задав параметры по марке, модели, стоимости и техническим характеристикам.

4. Подаете документы: свидетельство о регистрации организации, устав компании, копии паспортов директора и учредителя, финансовую отчетность за последний год.
5. Лизинговая компания оценивает риски, в том числе финансовые, и составляет коммерческое предложение.
6. ВТБ Лизинг готовит договор, вы его изучаете и подписываете.
7. Вносите аванс.
8. ВТБ Лизинг покупает машину, страхует и передает вам в пользование.
9. Автомобиль в вашем распоряжении. Не забывайте выплачивать ежемесячные платежи за пользование машиной, а также следить за ее техническим состоянием, вовремя ремонтировать и обслуживать.
10. В конце срока лизинга вносите выкупной платеж и получаете технику в собственность.

Получить подробную консультацию по лизингу автотранспорта и специальной техники, выбрать подходящий автомобиль и ознакомиться с предварительными расчетами по лизингу можно на сайте ВТБ Лизинг <https://www.vtb-leasing.ru> или позвонив по телефону 8 800 551 19 18.

*Актуальность действия программ уточняйте у менеджера ВТБ Лизинг.
**Указанные расчеты являются предварительными, предложение не является публичной офертой в соответствии со ст. 437 ГК РФ. Экономия на налогах доступна для компаний на общей системе налогообложения (ОСН).



**Прицеп-платформа специальный
ЧМЗАП-8358-010-04-ПЗ**

Грузоподъемность: 14 т
Габариты платформы: 7,0 м x 2,5 м
Число осей: 2

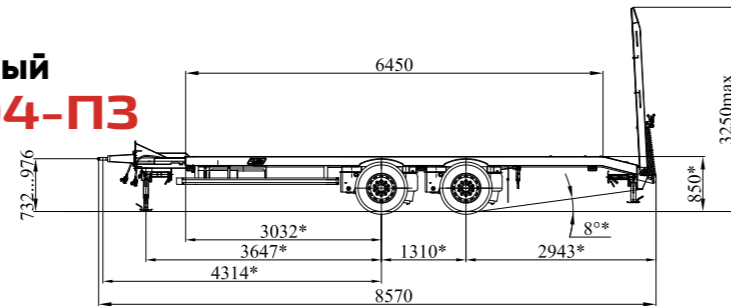

**Полуприцеп-сортиментовоз
ЧМЗАП-99064-540-01**

Грузоподъемность: 40 т
Габариты платформы: 12,8 м x 2,5 м
Число осей: 3

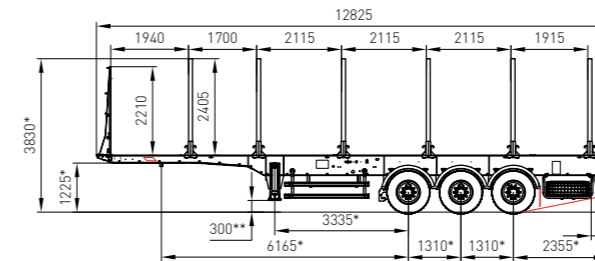

**Полуприцеп-самосвал автомобильный
ЧМЗАП-9520-022-ППЧЭЗ**

Грузоподъемность: 30 т
Объем кузова: 44 м³
Габариты платформы: 11 м x 2,5 м

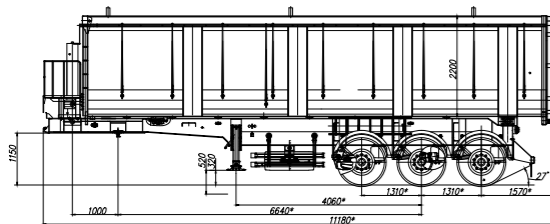

**Полуприцеп-контейнеровоз
ЧМЗАП-99903-053-ПЛ**

Грузоподъемность: 40,5 т
Габариты платформы: 11,9 м x 2,4 м
Число осей: 4

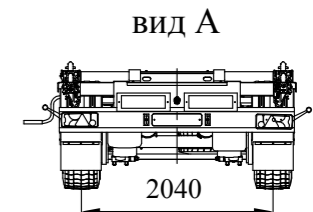
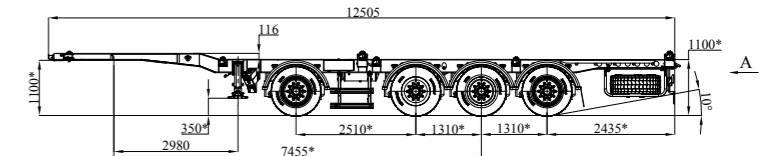

**Полуприцеп-автомобильный
ЧМЗАП-99064-031-ПМ41**

Грузоподъемность: 34 т
Габариты платформы: 13,6 м x 2,5 м
Число осей: 3

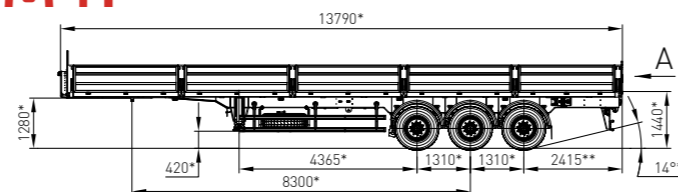

**Полуприцеп-тяжеловоз автомобильный
ЧМЗАП-99903-100-02**

Грузоподъемность: 52 т
Габариты платформы: 10,6 м x 2,5 м
Число осей: 4

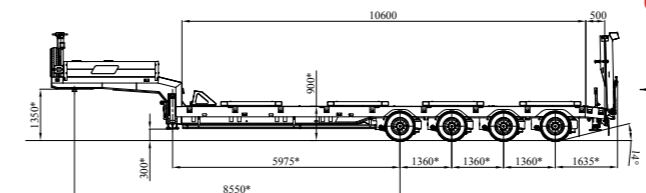

ДИЛЕРЫ-ПАРТНЕРЫ ЧМЗАП

ЧЕЛЯБИНСКАЯ ОБЛАСТЬ

ООО ГК «Р.О.С.Техника», г. Челябинска, rostechnika.ru
ООО «ЦЕНТР ПРОДАЖ ГРУЗОВОЙ ТЕХНИКИ»,
г. Челябинск, tdgis.ru
ООО «ЗАВОД СПЕЦМАШ»,
г. Челябинск, autospecmash.ru
ООО «ТехАвтоТрейд», г. Челябинск, tat74.ru
ООО «УралПромАвто», г. Челябинск, uralpromavto.ru
ООО «ДЕЛО Техники», г. Челябинск, delot.ru
ООО «МАШИНЫ СИБИРИ»,
г. Копейск, mashinyisibiri.tilda.ws
ООО «ТРАК МОТОРС», г. Челябинск, tmtr.ru
ООО «ГИРД-Автофургон», г. Миасс, gird.ru
ООО «Движуч», г. Миасс, dvizhuch.ru
ООО «РусСпецАвто», г. Миасс, russpecavto.ru
ООО ТД «СпецТрансАвто», г. Миасс, tdcta.ru
ООО «ИнтерСпецТранс»,
г. Челябинск, gas@interspectrans.ru
ООО ГК «TRUCK УРАЛ», г. Челябинск, bvp74@bk.ru

МОСКОВСКАЯ ОБЛАСТЬ:

ООО «Компания СИМ-авто», г. Москва, rbauto.ru
ООО «АвтоГОСТ», г. Москва, avto-gost.ru
ООО «Гарант Авто», г. Москва, garant-tehnika.ru
ООО «Глобал Трак Сейлс», г. Москва, gt-sales.ru
ООО «АвтоСпецСнаб», г. Домодедово, ooo-acc.ru
ООО «ТракХолдинг», г. Москва, truck-holding.ru
ООО «Автобай», г. Москва, autobau.ru
ООО «МегаДрайв», г. Москва, megadrive.ru
ООО «Трейд Моторс», г. Москва, trademotors.pro
ООО «ТЕХИНКОМ-Комтранс»,
г. Подольск, kt-kamaz.ru

ЯРОСЛАВСКАЯ ОБЛАСТЬ:

АО «Ярославский Аграрно-промышленный центр»
(ЯрАПЦ), д. Кузнечиха, yar-arc.ru

КУРГАНСКАЯ ОБЛАСТЬ:

ООО «КАМАЗЦЕНТР-КУРГАН», г. Курган, kamaz45.ru

РЕСПУБЛИКА БАШКОРТОСТАН:

ООО «ТехРешение», г. Уфа, tehreshenie.com
Республика Татарстан:
ОАО «РИАТ», г. Набережные Челны, riat.ru
ООО «РариТЭК Инжиниринг»,
г. Набережные Челны, raritek.ru
ООО «БС-Трак», г. Набережные Челны, bs-truck.ru
Ростовская область:
ООО «Транзит -Дон», г. Ростов-на-Дону, tr-don.ru

САМАРСКАЯ ОБЛАСТЬ:

ООО «ПОВОЛЖСКИЙ РЕГИОНАЛЬНЫЙ АВТОЦЕНТР
КАМАЗ» (ООО «ПРАЦ КАМАЗ»),
г. Самара, kamaz-volga.ru

САХАЛИНСКАЯ ОБЛАСТЬ:

ООО «Сахалин-запчастьсервис»,
г. Южно-Сахалинск, kamaz-sakhalin.ru
ООО «ИСУЗУ САХАЛИН»,
г. Южно-Сахалинск, isuzu-sakhalin.ru

СВЕРДЛОВСКАЯ ОБЛАСТЬ:

ООО «ТЕМИР-ТЕКС», г. Ревда, kamaz.su
ООО «Уралтраксервис», г. Екатеринбург, urts.ru
ООО «БС-Трак», г. Екатеринбург, bs-truck.ru
ООО «Глобал Трак Сейлс»,
г. Екатеринбург, gt-sales.ru

ТВЕРСКАЯ ОБЛАСТЬ:

ООО «ТЕХИНКОМ-Спецтех»,
г. Тверь, mroteh.ru

ИРКУТСКАЯ ОБЛАСТЬ:

ООО «Байкал-АвтоТрак-Сервис»,
г. Иркутск, sibavto.com

НОВОСИБИРСКАЯ ОБЛАСТЬ:

ГК «СибТракСкан», г. Новосибирск, scania.com

ТЮМЕНСКАЯ ОБЛАСТЬ:

ООО ПКФ «АтлантАвто», г. Тюмень, atlantauto.ru
ООО «СПЕЦТЕХНИКА-72»,
г. Тюмень, spectehnika-72tumen.ru
ООО «ГРУЗОВАЯ ТЕХНИКА-ТЮМЕНЬ»,
г. Тюмень, gruz-tehnika.ru
ООО «РУСИНТЕХЦЕНТР»,
г. Тюмень, euroazia-kamaz.ru

КРАСНОЯРСКИЙ КРАЙ:

ООО «ОрионМоторс», г. Красноярск, orionmotors.ru

ХАБАРОВСКИЙ КРАЙ:

ООО «Автоцентр Хабаровск»,
г. Хабаровск, автоцентр-хабаровск.рф
ООО «САТУРН», г. Хабаровск,
ООО ГК «Техсервис», г. Хабаровск, tsigroup.ru

ХАНТЫ-МАНСКИЙ ОКРУГ:

ООО «СИМВОЛГАЗ», г. Сургут,
ООО «Сургутпромстрой», г. Сургут
АО НТЦ «ЭВРИКА-ТРЕЙД», г. Сургут, kamaz-evrika.ru

ЯМАЛО-НЕНЕЦИЙ ОКРУГ:

ООО «КамСпецТранс», г. Новый Уренгой, kstplus.ru
ООО «Ресурсы Урала»,
г. Новый Уренгой, uaz.ng-servis.ru
ООО «НГ-сервис КАМАЗ»,
г. Новый Уренгой, ng-servis.ru

РЕСПУБЛИКА САХА:

ООО ГК «Техсервис», г. Якутск

РЕСПУБЛИКА КАЗАХСТАН:

ТОО «ТехАвтоКар», г. Актобе, tak.kz
ТОО «AyVanGo», г. Алматы, ayvango.kz
ТОО «Российские грузовики»,
г. Алматы, ros-gruzoviki.satu.kz

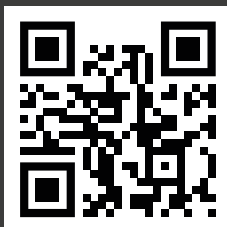

Ещё больше дилеров из разных регионов ищите на сайте
ЧМЗАП <https://cmzap.ru/contacts/>