

Полуприцеп-тяжеловоз ЧМЗАП-83992-011

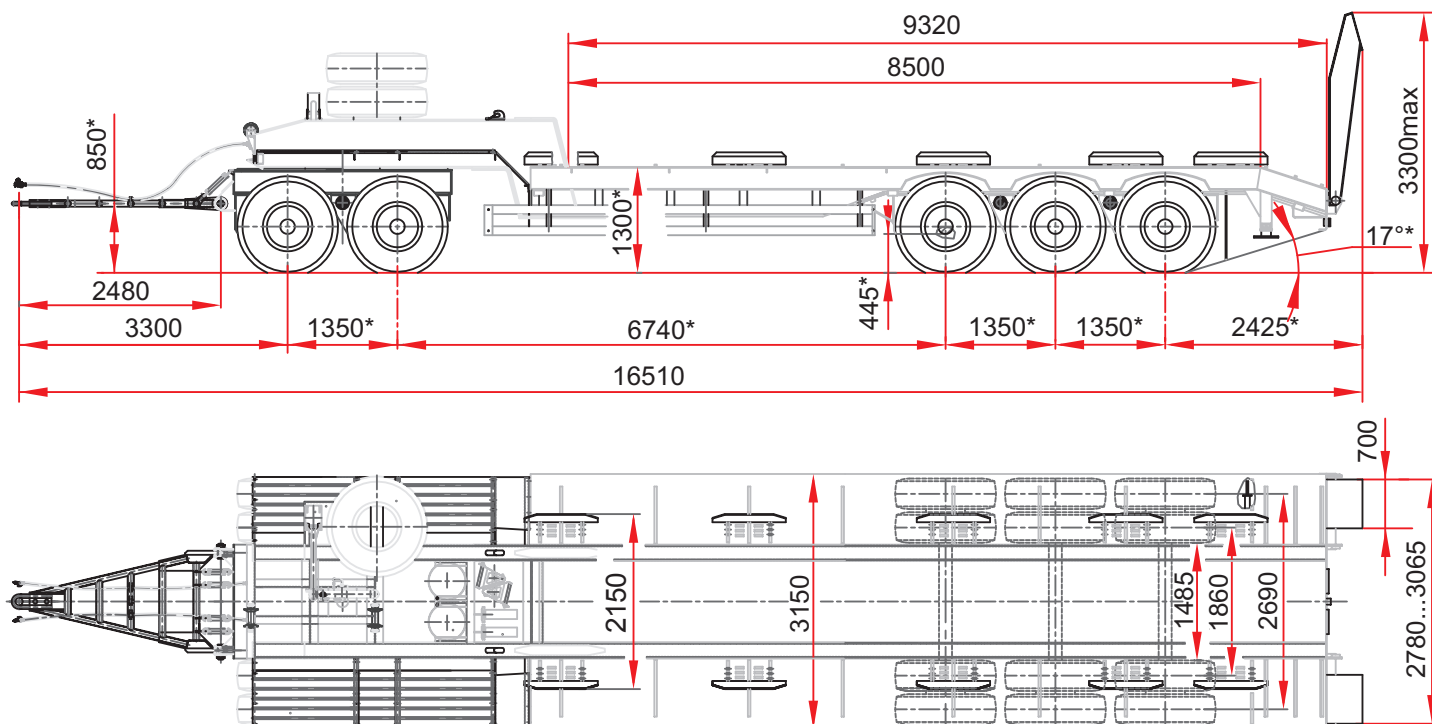

*Размеры при полной массе

Технические характеристики

Масса перевозимого груза, кг	80 000
Масса снаряжённого полуприцепа, кг	20 000
Нагрузка на дорогу через шины повородной тележки, кг	40 000
Нагрузка на дорогу через шины задней тележки, кг	60 000
Количество колёс, кг	20+2
Шины	14,00-20 н.с.22
Дорожный просвет, мм	455
Угол въезда по трапам	18°
Максимальная скорость, км/ч	65