

Полуприцеп-контейнеровоз автомобильный ЧМЗАП-99874-0000025

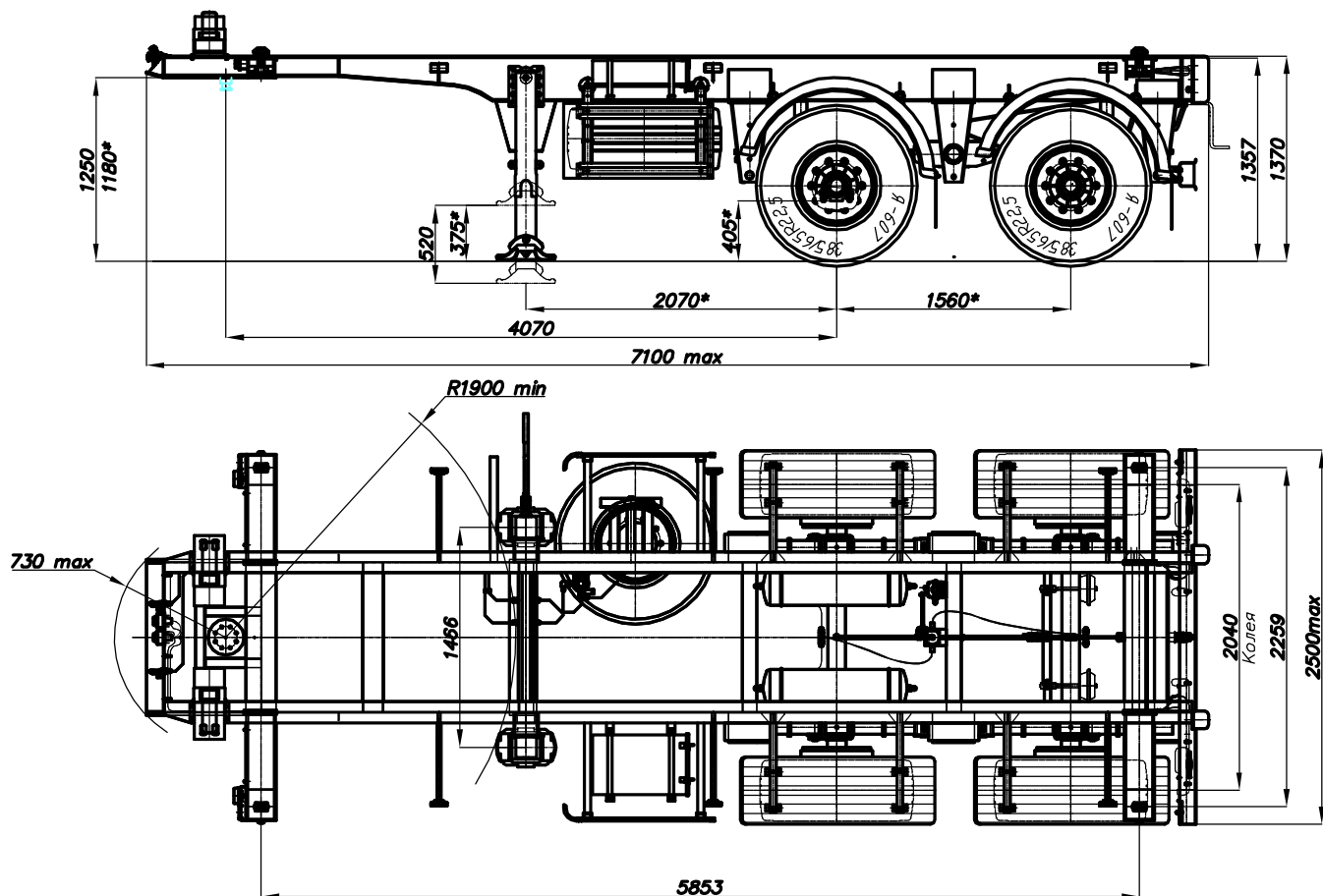

* Размеры при полной массе полуприцепа

ТЕХНИЧЕСКИЕ ХАРАКТЕРИСТИКИ

Масса перевозимого груза, кг	24000
Масса снаряженного полуприцепа, кг	3500
Нагрузка на ССУ, кгс	9500
Нагрузка на дорогу через шины, кгс	18000
Количество колес, шт	4+1
Шина	385/65R22,5 мод.Я-607
Подвеска	Рессорная балансирующая
Максим. скорость с грузом, км/ч	100
Типоразмер перевозимых контейнеров	1 x 20' DC

Опорное устройство JOST, шкворень Georg Fischer, боковая защита, противооткатные упоры, инструментальный ящик SUER, пластиковые крылья ПЕТРОПЛАСТ, пневматика WABCO