

Полуприцеп-контейнеровоз ЧМЗАП-99903.000000.053-ПЛ

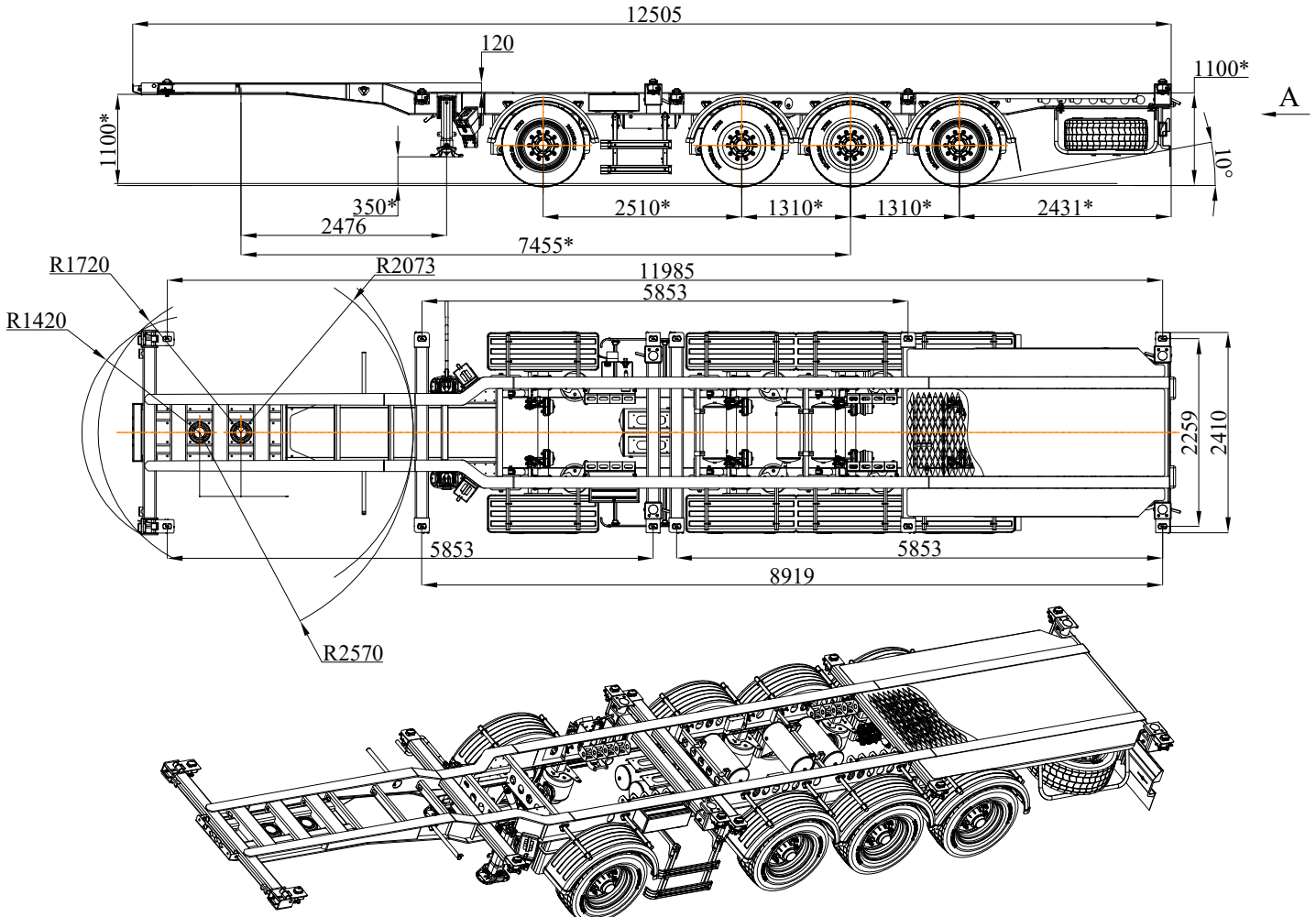

ТЕХНИЧЕСКИЕ ХАРАКТЕРИСТИКИ

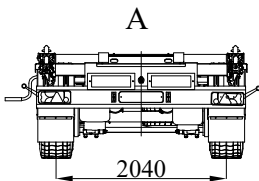

Масса перевозимого груза, не более, кг	40800
Полная масса полуприцепа, не более, кг	47000
Масса снаряженного полуприцепа, кг	см. табл.
Нагрузка на ССУ, кгс	11000
Нагрузка на дорогу через шины, кгс	36000
Количество колес, шт	8+1
Шина	385/55R22.5 160J
Подвеска	Пневматическая
Максимальная скорость, км/ч	90
Электрооборудование с LED фонарями	взрывобезопасное исполнение
Настил в задней части	
Тормозная система с EBS	
Тормозные камеры с энергоаккумуляторами	

Конфигурация перевозимых контейнеров

- 1 x 20' DC или 1x20' HC
- 2 x 20' DC
- 1 x 20' DC + 1x20' HC
- 1 x 30' DC или 1x30' HC
- 1 x 40' DC или 1x40' HC Tunnel

Комплектация	Оси/подвеска	1-ая и 2-ая Подъемные оси	Смарт борд/система помощи при трогании	Тип тормозного механизма	Масса расчетная, кг
ЧМЗАП-99903.000000.053-ПЛ	ЧМЗАП/ЧМЗАП	+	+	Барабанный	6200
ЧМЗАП-99903.000000.053-ПЛБ	ВРП/ЧМЗАП	+	+	Барабанный	6200
ЧМЗАП-99903.000000.053-ПЛС1	SAF/SAF	+	+	Барабанный	6200
ЧМЗАП-99903.000000.053-ПЛС2	SAF/SAF	+	+	Дисковый	6200

* Размер при полной массе