

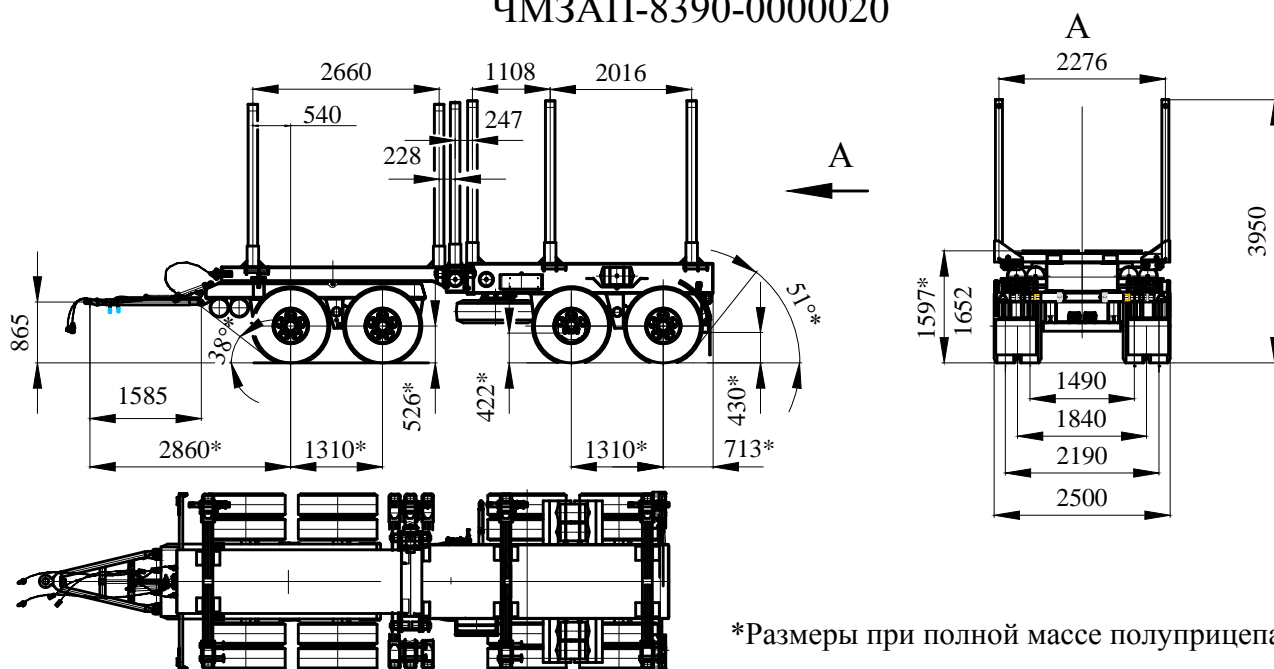

ОАО "Уралавтоприцеп"

454038, г. Челябинск, ул. Хлебозаводская, 5
тел: (351) 724-20-10, факс: 724-04-54
Web: www.uralavtopritsep.ru
E-mail: filatovvi@urap.ru

Прицеп-сортиментовоз автомобильный ЧМЗАП-8390-0000020



*Размеры при полной массе полуприцепа

Полуприцеп в раздвинутом положении

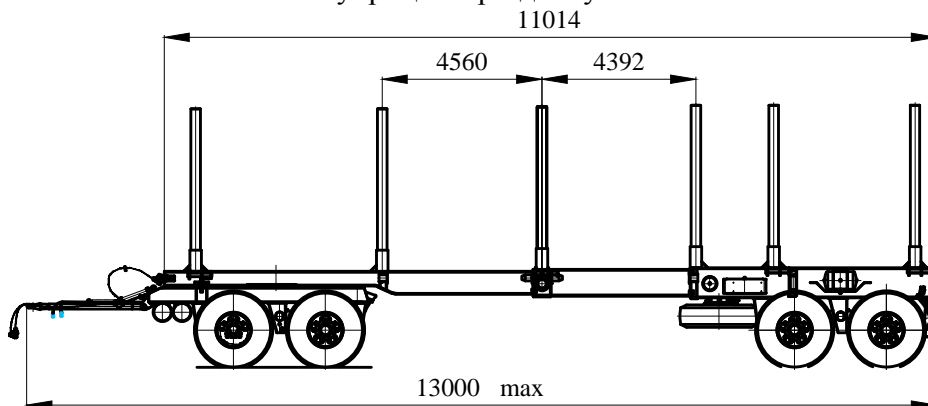

Технические характеристики

| | |
|--|---------------|
| Масса перевозимого груза, кг | 30000 |
| Масса снаряженного прицепа, кг | 14000 |
| Нагрузка на дорогу через шины передней тележки, кг | 22000 |
| Нагрузка на дорогу через шины задней тележки, кг | 22000 |
| Количество колес, шт | 16+1 |
| Шины | 12,00R20 149J |
| Давление в шинах, МПа | 0,87 |
| Максимальная скорость движения, км/час | 75 |
| Рекомендуемый тягач | МЗКТ-692382 |

