

Публичное акционерное общество  
“Челябинский машиностроительный завод  
автомобильных прицепов «Уралавтоприцеп»”

**ПРИЦЕП АВТОМОБИЛЬНЫЙ  
ЧМЗАП-8358**

**Паспорт изделия  
8358-000010-04-ПЗ-02 ПС**

**Челябинск, 2025 г**

## 2.ТЕХНИЧЕСКАЯ ХАРАКТЕРИСТИКА.

2.1	Полная масса прицепа, кг	18000
2.2	Масса перевозимого груза, кг	14000
2.3	Масса снаряженного прицепа, кг	4000
2.4	Нагрузка на дорогу через шины, кгс	18000
2.5	Основные размеры прицепа	Рис.1
2.6	Рама	Сварная, лонжеронного типа
2.7	Подвеска	ЧМЗАП
2.8	Оси	Производства ПАО «Уралавтоприцеп»
2.9	Колеса	Дисковые 6,75х17,5 MZ
2.10	Количество колес, шт	8+1
2.11	Шины	235/75R17,5 141J с номинальным давлением 8,5 кг/см <sup>2</sup> (0,84 МПа)
2.12	Рабочая тормозная система	С пневматическим приводом, выполненным по двухпроводной схеме. Тормозной механизм- колodочный барабанного типа.
2.13	Антиблокировочная система	Конфигурации 2S/2M
2.14	Стояночная тормозная система	Энергоаккумуляторы на 2-ой оси
2.15	Опорное устройство: переднее заднее	Механическое телескопического типа
2.16	Электрооборудование	Выполнено по двухпроводной схеме и рассчитано на номинальное напряжение 24 В
2.17	Трапы	Одноступенчатые с пружинным механизмом подъема

2.18	Максимальная скорость движения, км/час	60
2.19	Грязезащитные устройства	брызговики
2.20	Сцепная петля	Ø50 для безззорной сцепки 90мм укладывается в ящик ЗИП

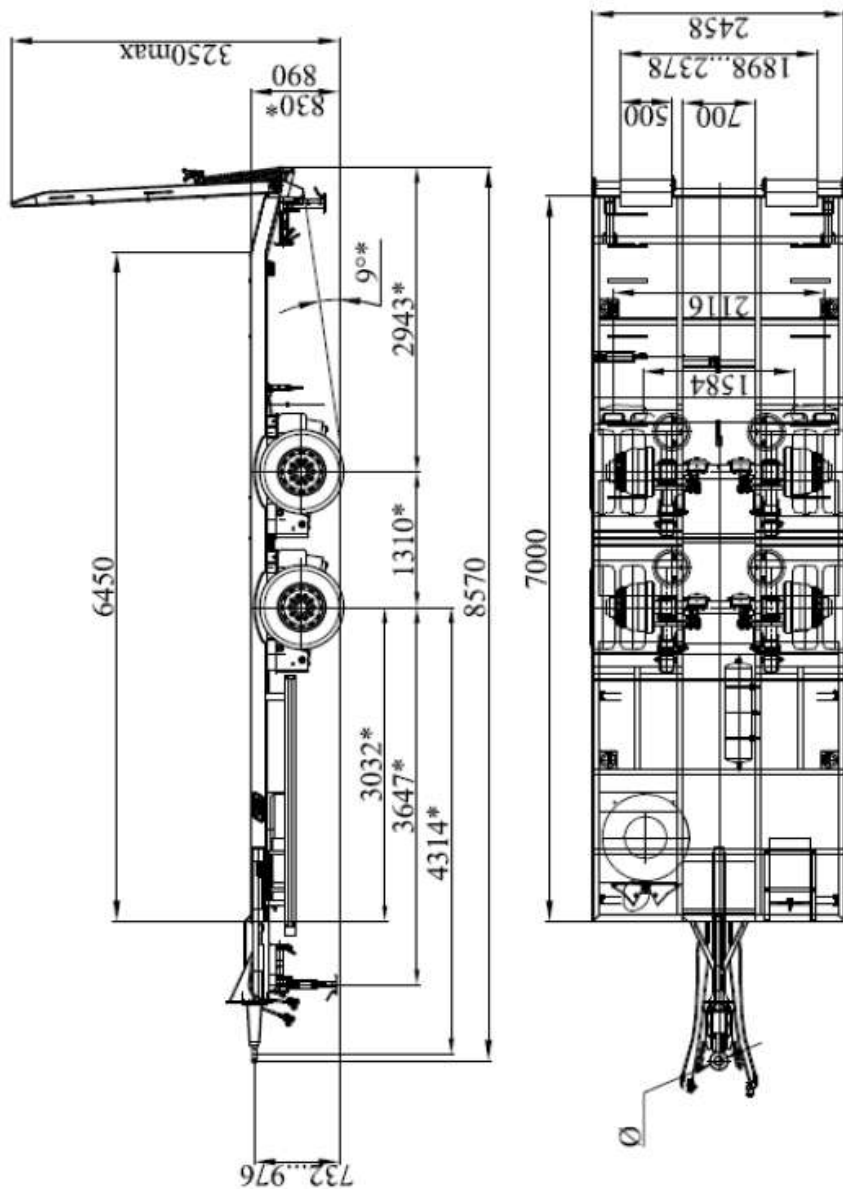

\*Размеры для прицепа с полной массой

**Рис.1 Прицеп автомобильный ЧМЗАП-8358-0000010-04-ПЗ-02**