

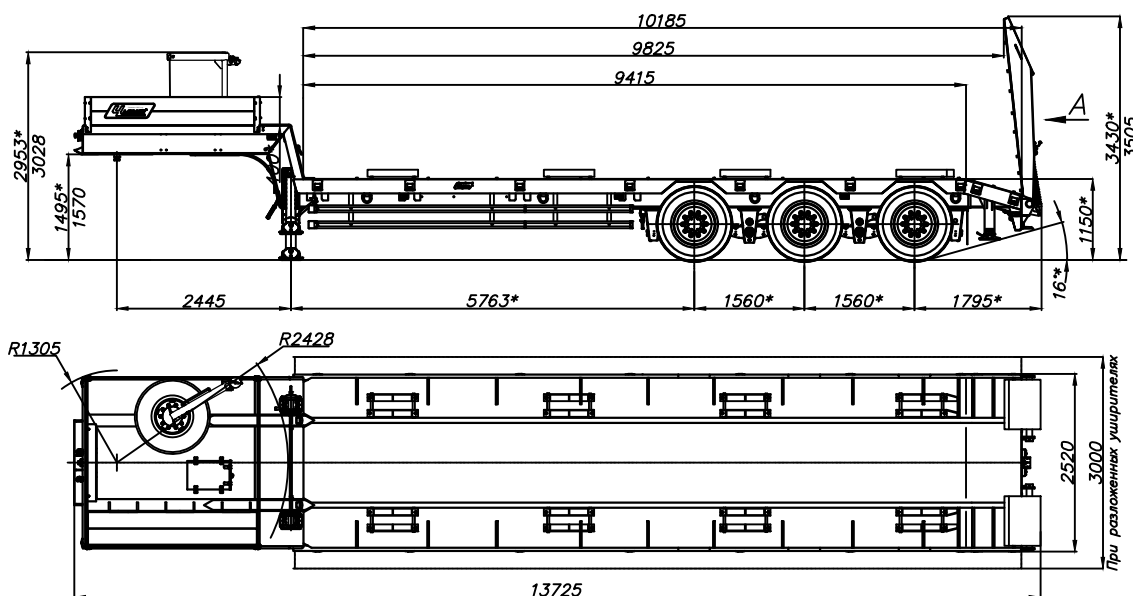

ОАО "Уралавтоприцеп"

454038, г. Челябинск, ул. Хлебозаводская, 5
 тел: (351) 724-20-10, 8-800-2000-274
 Web: www.cmzap.ru
 E-mail: sales@cmzap.ru

Полуприцеп-тяжеловоз автомобильный ЧМЗАП-9906.400000.081-К



*Размеры при полной массе полуприцепа

Техническая характеристика

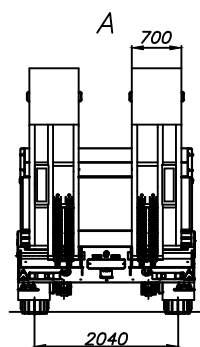

Масса перевозимого груза, кг	37000
Масса снаряженного полуприцепа, кг	10500
Полная масса полуприцепа, кг	47500
Нагрузка на ССУ тягача, кгс	17500
Нагрузка на дорогу через шины, кгс	30000
Количество колес, шт	6+1
Шины	385/65R22.5 160 K
Давление в шинах, кгс/см ²	9,2
Подвеска	рессорная балансирующая
Сцепной шкворень, дюйм (мм)	3,5 (88,9)
Максимальная скорость, км/час:	
- снаряженного полуприцепа	90
- полуприцепа полной массы	55

Трапы

одноступенчатые с пружинным помощником механизма подъема - опускания

Стояночная тормозная система

с ручным механизмом

Завод изготовитель оставляет за собой право корректировки снаряженной массы и величины распределения нагрузок между тележкой и седельно-сцепным устройством.

